

VAN HAM

FINE JEWELS
17. NOVEMBER 2022

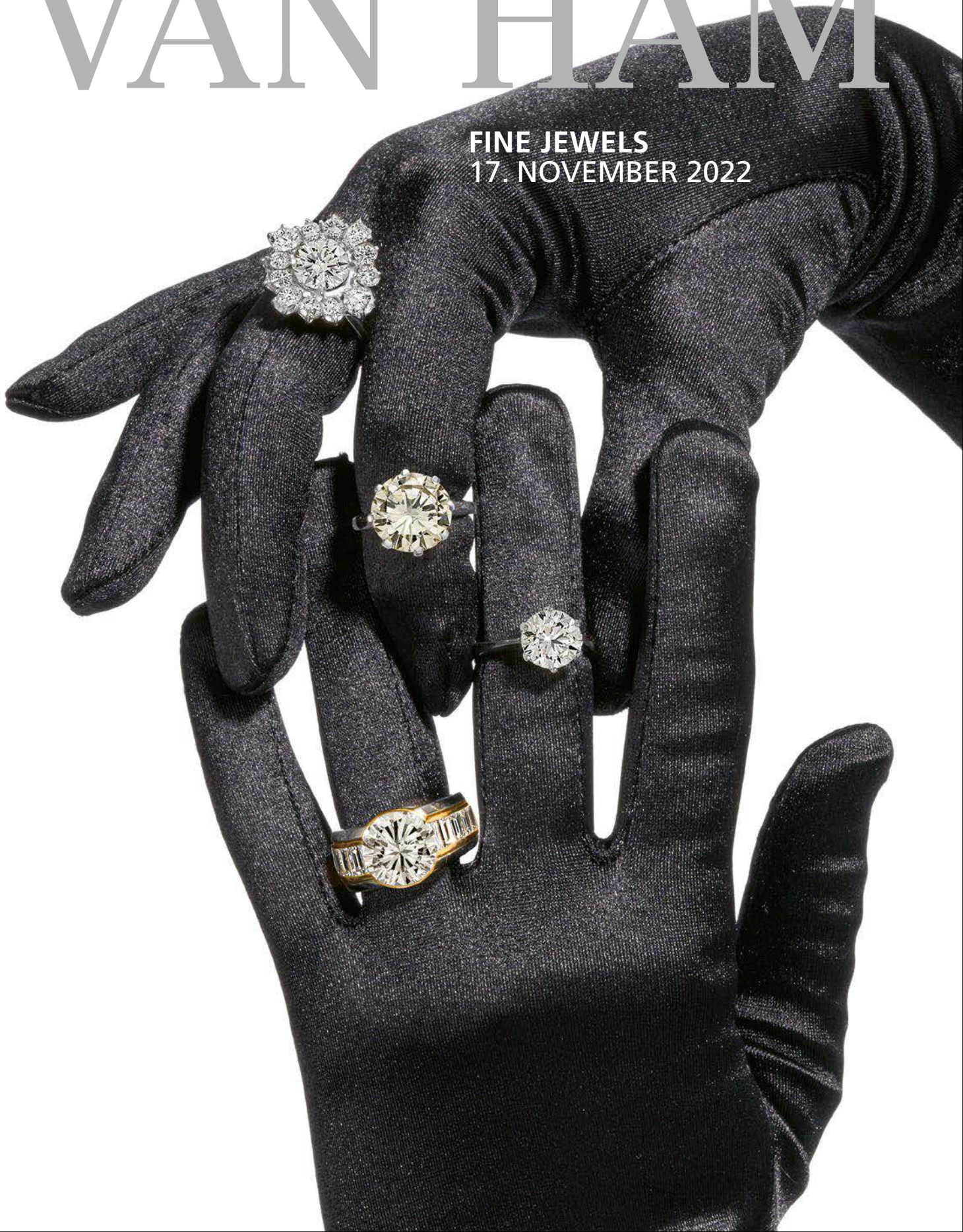

Auktionen Herbst 2022

Classic Week
Decorative Art
Fine Art
Fine Jewels
Auktionen: 16./17. Nov. 2022
Vorbesichtigung:
11.–14. Nov. 2022

Modern Week
Modern
Post War
Contemporary
NFT-Auktion Virtually Real
Auktionen: 30. Nov. 2022
Vorbesichtigung:
25.–28. Nov. 2022

Watches
Auktion: 1. Dez. 2022
Vorbesichtigung:
25.–28. Nov. 2022

Auktionen Frühjahr 2023

Art & Interior
Auktion: 25./26. Jan. 2023
Vorbesichtigung:
21.–23. Jan. 2023

Classic Week
Decorative Art
Fine Art
Fine Jewels
Auktionen: 16./17. Mai 2023
Vorbesichtigung:
11.–14. Mai 2023

Modern Week
Modern
Post War
Contemporary
Auktionen: 6./7. Juni 2023
Vorbesichtigung:
1.–4. Juni 2023

Watches
Auktion: 6. Juni 2023
Eveningsale
Vorbesichtigung:
1.–4. Juni 2023

ONLINE ONLY-Auktionen Herbst 2022

Jewels Quarterly
17.–24. Nov. 2022

Fashion from Paris
17.–24. Nov. 2022

Spotlight: Contemporary
23. Nov.–1. Dez. 2022

Photography
29. Nov.–8. Dez. 2022

Fine Jewels

Auktion/auction:
17. November 2022

Vorbesichtigung/preview:
11.–14. November 2022

Einlieferungen von Sammlungen,
Nachlässen und Einzelstücken sind bis
zwei Monate vor den Auktionen möglich.

Unsere Experten informieren Sie gerne über
die aktuelle Marktsituation und geben Ihnen
kostenlose Einschätzungen für Ihre Kunst-
werke. Wir freuen uns auf Ihren Anruf, Ihre
E-Mail bzw. Ihre Post.

Abbildungen Titel:
Lose: 1074, 1075, 1076, 1077

Abbildungen Rückseite:
Lose: 1021, 1023

Experten Specialists

Jakob Zeijl

Schmuck & Uhren
Tel. +49 (221) 925862-600
j.zeijl@van-ham.com

Julia Neller

Schmuck & Uhren
Tel. +49 (221) 925862-601
j.neller@van-ham.com

Leonie Polkläser

Schmuck & Uhren
Tel. +49 (221) 925862-602
l.polklaeser@van-ham.com

Janne Lara Lomb

Volontariat
Tel. +49 (221) 925862-629
schmuck@van-ham.com

Auktionatoren

Markus Eisenbeis, öffentl. best.
und vereidigter Kunstversteigerer

Robert van den Valentyn,
Kunstversteigerer

Dana Röttger,
Kunstversteigerin

Marion Scharmann,
Kunstversteigerin

Service Service

Live Online Bieten Live online bidding

Hannah von Sigriz
Tel. +49 (221) 925862-104
online@van-ham.com

Schriftliche Gebote Absentee bids

Anja Bongartz
Tel. +49 (221) 925862-150
gebote@van-ham.com

Telefonische Gebote Telephone bids

Margit Zacharias
Tel. +49 (221) 925862-122
gebote@van-ham.com

Versand Shipping

Diana Breit
Tel. +49 (221) 925862-802
versand@van-ham.com

Abholung Pick-up

Tobias May
Tel. +49 (221) 925862-800
logistik@van-ham.com

Buchhaltung Accounting

Birgit Uttendörfer
Tel. +49 (221) 925862-120
buchhaltung@van-ham.com

Katalogbestellungen Catalogue order

Hannah von Sigriz
Tel. +49 (221) 925862-104
katalog@van-ham.com

Am Ende des Kataloges: At the end of the catalogue:

Erläuterungen zum Katalog
Einliefererverzeichnis
Geschäftsbedingungen
Impressum
Explanations to the catalogue
List of Consignors
Conditions of sale
Legal notice

Auktionen im Internet Auctions on the Internet

Registrierung und Anmeldung für das Live Online Bieten Registration for live online bidding



Auktion nur live verfolgen Follow live auctions



Online Katalog mit zusätzlichen Abbildungen Online-catalogue with high resolution images

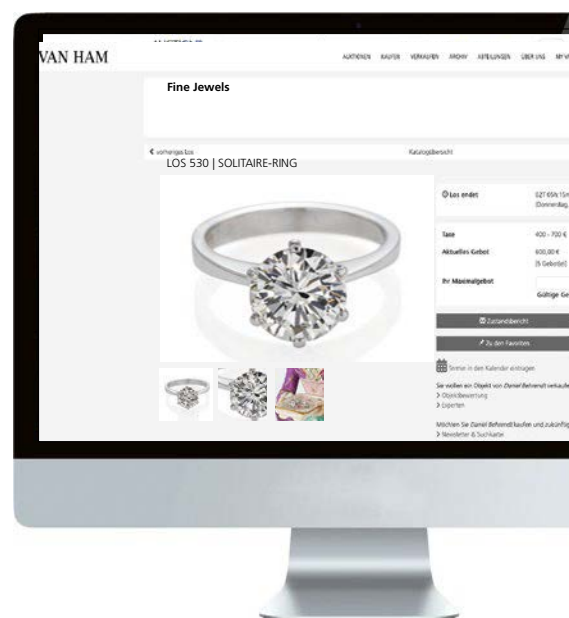

Termine Dates

Auktion Auction

Mittwoch, 16. November 2022 ab 11:00 Uhr

Decorative Art	Nr. 1–159
Part I	Nr. 160–211
Part II	

ab 14:00 Uhr	Nr. 212–495
Part II	

Donnerstag, 17. November 2022 ab 10:00 Uhr

Fine Art	Nr. 600–871
----------	-------------

ab 14:30 Uhr

Fine Jewels	Nr. 1000–1188
Part I	Nr. 1189–1302
Part II	

Vorbesichtigung Preview

Classic Week 11.–14. November 2022

Freitag	10 bis 18 Uhr
Samstag	10 bis 16 Uhr
Sonntag	11 bis 16 Uhr
Montag	10 bis 18 Uhr

Geschäftszeiten nach der Auktion Business hours after the sale

Montag bis Freitag	10 bis 17 Uhr
Samstag	10 bis 13 Uhr

Adresse Address

VAN HAM Kunstauktionen
Hitzelerstraße 2
50968 Köln/Cologne
Tel.: +49 (221) 925862-0
Fax: +49 (221) 925862-199
info@van-ham.com
www.van-ham.com

Wir empfehlen, sich vorab
für die Live-Auktionen anzumelden.
Einfach QR-Code scannen oder
per E-Mail an s.himmes@van-ham.com



Liebe Freunde von
VAN HAM Kunstauktionen,

wir freuen uns, Sie in diesem Herbst
wieder persönlich bei uns im Hause
zu unseren Vorbesichtigungen und
Auktionen begrüßen zu dürfen.

Selbstverständlich richten wir uns
nach der aktuellen Corona Verord-
nung des Landes NRW und der Stadt
Köln, die wir zum Zeitpunkt des
Katalogdrucks noch nicht voraussehen
können. Alle aktuellen Öffnungszeiten
finden Sie auf unserer Homepage
www.van-ham.com.

Mit freundlichen Grüßen
Ihr Markus Eisenbeis

Dear friends of
VAN HAM Auctions,

We are very pleased to welcome you
personally again this autumn to our
previews and auctions.

Of course, we comply with the current
Coronavirus Protection Ordinance of
the German State of North Rhine-
Westphalia and the City of Cologne,
which we cannot yet foresee at the
time of printing the catalogue. You
will find all current opening hours on
our homepage www.van-ham.com.

With kind regards
Your Markus Eisenbeis

Impressum Legal notice

VAN HAM Kunstauktionen GmbH + Co. KG
Digitale Fotografie: Saša Fuis
Digitale Bildbearbeitung: purpur GmbH
Expertenfoto: © Nadine Preiß
Layout und Satz: Ben Wozniak, Köln
Druck: purpur GmbH

Experten *Specialists*

Leonie Polkläser
Julia Neller
Jakob Zeijl



Zur diesjährigen Weihnachtssaison freuen wir uns, Ihnen ein besonderes Angebot machen zu können. Neben einer feinen Auswahl an historischem Schmuck, liegt einer der Schwerpunkte der Auktion auf Diamanten als Anlageobjekte. Wir konnten eine ganze Strecke von einzelnen Diamanten mit den entsprechenden Zertifikaten von international anerkannten Laboren zusammentragen. Seit Jahren steigen die Diamant-Preise konstant. Als verstärkender Faktor dürfte hinzukommen, dass als Antwort auf den russischen Angriff auf die Ukraine, der russische Minen-Gigant ALROSA mit einem Exportverbot belegt wurde. Das ALROSA Unternehmen fördert knapp ein Drittel der weltweiten Diamantproduktion, sodass es hier zu einer merkbaren Verknappung des Angebots kommen wird.

Darüber hinaus können wir Ihnen einige außergewöhnlich schöne Farbsteine anbieten. Bei Farbsteinen ist die Herkunft ein wichtiger Faktor; manche Abbaugelände genießen einen fast schon sagenhaften Ruf und Steine aus diesen Gebieten werden teurer gehandelt als Steine aus weniger bekannten Abbaugeländen. Durch unter Anderem mikroskopische Untersuchungen konnten wir Rückschlüsse auf die Genese einiger Edelsteine ziehen. Da die Entstehungsbedingungen von Region zu Region unterschiedlich sind, konnten wir so die Herkunftsländer einiger Steine identifizieren. Dies haben wir durch unabhängige Labore bestätigen lassen, sodass wir Ihnen hier wertstabile Investitionsmöglichkeiten bieten können, die auch noch wunderschön aussehen.

Selbstverständlich sind die klassischen Designs wie Solitaire-Ringe, Tennis-Armbänder und -Colliers wieder vertreten in der Auktion. Abgerundet wird das Angebot von einer großen Offerte an Brillantringen mit einem Gewicht von über drei Karat. Ich wünsche Ihnen viel Freude bei der Lektüre des Katalogs und freue mich darauf, Sie im Rahmen der Vorbesichtigung wieder zu sehen.

Mit freundlichen Grüßen
Jakob Zeijl

1000
DIAMANT-PERL-BROSCHÉ.

Deutschland. Um 1900.

585/- Weißgold, getestet,
Gesamtgewicht: ca. 11,5 g. Länge
8,5 cm. 28 Diamanten im Alt-Schliff
zus. ca. 5,6 ct., I-K/SI-P1, sehr lebhaft.
1 natürliche Perle Ø 1,2 mm, gräulich-
crème-farben, schöner Lüster.

€ 3.000–4.000 | \$ 2.940–3.920



1001
DIAMANT-BROSCHÉ.

Deutschland. Um 1910/15.

Silber, 585/- Gelbgoldverböding,
Nadel unedles Metall, Gesamtgewicht:
ca. 7,0 g. Ø 5,0 x 3,5 cm. Mittelstein im
Rosen-Schliff Ø ca. 5,4 mm, SI, ca. 60
Diamanten in verschiedenen Altschliff-
Formen.

Rückseitig „18/6945“ eingeritzt.

€ 2.500–3.300 | \$ 2.450–3.234

1002
DIAMANT-BROSCHÉ.

Deutschland. Um 1930.

Nadel 750/- Weißgold, Brosche Platin,
getestet, Gesamtgewicht: ca. 18,0 g.
Länge 6,0 cm, Breite 3,0 cm.
1 Diamant im Übergangs-Schliff
ca. 1,0 ct., K/SI1, ca. 140 Diamanten
im Alt- und Achtkant-Schliff
zus. ca. 2,1 ct., 4 Baguetten
zus. ca. 0,4 ct, schöne Qualität.

Orig. Box anbei.

€ 3.800–4.000 | \$ 3.724–3.920



1003
DIAMANT-EMAIL-ANHÄNGER.

Wohl Frankreich. Um 1890.

750/- Gelbgold, getestet,
mehrfarbiges opakes Email,
Gesamtgewicht: ca. 9,9 g.
Ø 2,9 x 2,9 cm. 1 Diamant im
Alt-Schliff ca. 0,1 ct.

Auch als Brosche tragbar.

€ 2.400 – 2.800 | \$ 2.352 – 2.744



1004
DIAMANT-RING.

750/- Gelbgold, Silber, getestet,
Gesamtgewicht: ca. 8,0 g. EU-RM: 54.
1 Diamant im Alt-Schliff ca. 1,5 ct. SI2,
Stein von hinten geschlossen gefasst,
wohl foliert, 9 Diamanten im
Alt-Schliff zus. ca. 1,4 ct., N-P/SI.

Ringschiene später nachgearbeitet.

€ 2.200 – 2.400 | \$ 2.156 – 2.352

1005
EMAIL-DIAMANT-SET:
COLLIER UND ARMBAND.

Wohl Frankreich. Um 1900.

Platin, 750/- Gelbgold, getestet,
Gesamtgewicht: ca. 30,5 g. Collier
Länge 40,0 cm, Armband Länge
17,5 cm. Ca. 120 Diamanten im
Rosen-Schliff. 4 kleine Smaragde,
4 kleine Rubine. 18 kleine Naturperlen
Ø ca. 2,0 mm.

Platinkette mit navetteförmigen
blauen Email-Elementen mit kleinen
weißen Blüten, runder Anhänger mit
blauem Transparent-Email, darunter
sehr fein graviert, vorne aufgesetzt
filigraner Blumenkorb, sehr schöne
Arbeit! Armband ist wohl Kette
entnommen, in der Mitte des Bandes
fehlt ein Perlelement, durch einfache
Öse ersetzt.

€ 2.200 – 2.800 | \$ 2.156 – 2.744



1006
PERL-DIAMANT-BROSCHÉ.

Deutschland. Um 1880.

585/- Gelbgold, Silber, getestet,
Gesamtgewicht: ca. 15,3 g.
6,9 x 3,1 cm. Ca. 88 Diamanten
in unterschiedlichen Schliff-
Ausführungen Ø ca. 1,5–4,0 mm.
1 birnenförmige Perle, wohl natürlich,
crème-farben 17,1 x 11,6 mm.

€ 5.500–6.500 | \$ 5.390–6.370



1007
DIAMANT-ARMREIF.

Wohl Frankreich. Um 1870.

750/- Gelbgold, getestet,
Feingoldfarben geätzt,
Gesamtgewicht: ca. 52,5 g.
Innendurchmesser 5,7 x 5,3 cm, Breite
1,5 cm. 1 Diamant im Rosen-Schliff
ca. 1,0 ct., 133 Diamanten im Rosen-
Schliff 0,9–2,8 mm.

Blätter- und Blütenranken umlaufend
auf den Armreif geschraubt,
Blätter mit schwarzer Email, ganz
leichte Beschädigungen, Reif ist
mit Scharnier und Schnäpper zu
öffnen, Sicherheitskette nachträglich
angebracht.

€ 2.500–3.000 | \$ 2.450–2.940

1008
PERL-DIAMANT-COLLIER.

Deutschland.

585/- Gelbgold, Silber, getestet,
Gesamtgewicht: ca. 21,5 g. Innenlänge
39,0 cm. 1 Diamant im Rosen-Schliff
ca. 1,2 ct., 33 Diamanten im Rosen-
Schliff, foliert. 3 Naturperlen-Stränge
Ø ca. 1,5–3,5 mm, unrund.

Mittelteil von ca. 1860.
Perlenstränge nachträglich
hinzugefügt, ca. um 1900.

Gravierter Kastenverschluss.

€ 4.300–5.000 | \$ 4.214–4.900



1009
**SMARAGD-DIAMANT-
OHRSCHMUCK.**

Deutschland. Um 1920.

585/- Gelb-, Weißgold, getestet,
Gesamtgewicht: ca. 6,0 g. Länge
3,8 cm. 16 Diamanten im Alt- und
Rosen-Schliff. 2 Smaragd-Tropfen
zus. ca. 3,0 ct., wohl Kolumbien.

IGI Antwerpen Identification Report
von 11/2017 anbei.

€ 2.200–2.800 | \$ 2.156–2.744

1010
HISTORISCHE SAATPERL-BROSCHÉ.

Deutschland. Um 1870.

Silber, getestet, teils vergoldet,
azurblaues Email, Glas,
Gesamtgewicht: ca. 28,0 g.
10,0 x 3,5 cm. Viele kleine Saatperl-
Buttons Ø ca. 1,9–2,5 mm.

Motiv mit musizierenden Amoretten.

€ 2.800–3.300 | \$ 2.744–3.234



1011
HISTORISCHE EMAIL-BROSCHÉ.

Frankreich. Um 1870.

750/- Gelbgold, getestet,
mehrfarbiges Email, Gesamtgewicht:
ca. 24,0 g. 5,5 x 4,0 cm. 3 Diamanten
im Alt-Schliff zus. ca. 0,1 ct. M-N/SI-P,
21 Diamanten im Rosen-Schliff,
1 fehlend. 1 tropfenförmige Perle
11,0 x 9,0 mm, 1 runde Perle 8,5 mm.

„Lucien Falize“ (1839-1897)
zugeschrieben. Brosche aus Gelbgold
und mehrfarbigem Email, bestehend
aus zwei „C“s, an denen sich zwei
Chimären anlehnen. In der Mitte eine
feine Perle, die mit einer Reihe von
Diamanten im Rosen-Schliff verziert ist
und eine weitere Perle als Pampille.

€ 14.000–17.000 | \$ 13.720–16.660

1012
DIAMANT-RING.

Niederlande.

585/- Gelbgold, Punze, Silber,
Gesamtgewicht: ca. 4,5 g. EU-RM: 60.
1 Diamant-Rose 1,7 ct., I/VS2,
17 kleine Diamant-Rosen.

Ringschiene mit niederländischem
Importstempel ab 1955 (vgl. Divis
Nr. 555), Punze des Juweliers Zeeman.
Orig. Box anbei.
GIA Gutachten von 06/2022 anbei.

€ 5.000–5.500 | \$ 4.900–5.390



1013

**DOPPELBROSCHÉ MIT
SCHWALBENMOTIV.**

Wohl Frankreich. Um 1920/30.

Platin, 750/ Gelbgold Verbödung,
getestet, Gesamtgewicht: Ca. 15,0 g.
Länge 6,0 cm, Breite 2,4 cm. 112
Diamanten im Alt- und Achtkant-
Schliff Ø ca. 1,0–3,0 mm, in der für
die Zeit üblichen Qualität. 2 kleine
Saphire als Augen Ø ca. 0,9 mm.

Meistermarke „J“ in einem nach
oben offenen Rechteck, umgeben
von einem Oval.

Mehrere verschlagene Punzen,
u. a. wohl ein nach rechts guckender
Hahnenkopf.

Schwalbenpärchen bleiben oft
ein Leben lang zusammen und
kehren, nachdem sie den Winter
im Süden verbracht haben, häufig
in das gemeinsame Nest zurück.
Daher haftet Ihnen der Ruf des
Liebesvogels (engl: lovebird) an. Im
ausgehenden 19. und zu Beginn
des 20. Jh. waren Schwalbenmotive
als Symbol der Liebe populär.
Die vorliegende Brosche ist eine
Doppelbrosche, gedacht, damit
beide Partner jeweils einen Vogel
als Zeichen der Verbundenheit zum
Anderen tragen kann.

€ 4.500–5.500 | \$ 4.410–5.390



1014

AMETHYST-DIAMANT-BROSCHÉ.

Um 1910.

585/- Gelbgold, getestet,
Gesamtgewicht: ca. 14,5 g.
2,6x3,0 cm. Ca. 73 Diamanten im
Rosen-Schliff Ø ca. 1,7–2,1 mm.
1 ovaler, facettierter Amethyst
ca. 27,1 ct., sehr intensives Violett.

€ 2.400–3.000 | \$ 2.352–2.940



1015

RUBIN-MANSCHETTENKNÖPFE.

Frankreich. Um 1925.

750/- Gelbgold, Platin, getestet,
Gesamtgewicht: ca. 10,7 g. Länge
3,0 cm, Ø 1,4 cm. 56 kleine Rubine im
Karree-Schliff ca. 1,0x1,2 mm.

Juwelierpunze „MC“. Pariser
Feingehaltspunze ab 1838.

€ 2.800–3.300 | \$ 2.744–3.234

1016

PERL-DIAMANT-ARMBAND.

Frankreich. Um 1915.

750/- Gelbgold, Platin, getestet,
Gesamtgewicht: ca. 30,0 g. Länge
18,1 cm. 114 Diamanten im Achtkant-
Schliff zus. ca. 1,1 ct. 48 Zuchtperlen
Ø ca. 4,3–4,4 mm, weiß, schöner
Lüster.

€ 6.000–6.500 | \$ 5.880–6.370



1017
KARNEOL-DIAMANT-
OHRSCHMUCK.

Um 1930.

Platin, getestet, Gesamtgewicht:
ca. 13,0 g. Länge 6,1 cm. 14 Brillanten
zus. ca. 0,6 ct. K-L/P1-2. 2 Karneol-
Tropfen 40,6 x 8,3 mm.

€ 2.200 – 2.800 | \$ 2.156 – 2.744



1018
SAATPERL-COLLIER DE CHIEN.

Wohl Deutschland.

750/- Gelb-, Weißgold, getestet,
Gesamtgewicht: ca. 87,0 g. Länge
34,0 cm, Breite 4,0 cm. Ca. 233
Diamanten im Achtkant-Schliff
zus. ca. 2,9 ct. K-M/V5-SI, 1 Stein
fehlend. 12 runde, facettierte
Rubine zus. ca. 0,3 ct., 63 Rubine im
Baguette-Schliff, 1 Rubin im Trapez-
Schliff, zus. ca. 5,0 ct. Ca. 950 Akoya-
Zuchtperlen Ø ca. 3,5 mm.

€ 4.300 – 4.500 | \$ 4.214 – 4.410

1019
DIAMANT-RING.

Wohl USA. Um 1930.

Platin, 10% Iridium, Punze,
Gesamtgewicht: ca. 4,1 g. EU-RM: 54.
4 hexagonal geschliffene Diamanten,
6 Diamanten im Baguette-Schliff,
29 Diamanten im Achtkant-Schliff,
zus. ca. 1,1 ct., G-I/V5-SI.

€ 3.000 – 3.500 | \$ 2.940 – 3.430



1020
SAPHIR-DIAMANT-RING.

Um 1910.

750/- Gelbgold, getestet, Diamanten
wohl platingefasst, Gesamtgewicht:
ca. 3,0 g. EU-RM: 49. 11 Diamanten
in verschiedenen Alt-Schliffen
zus. ca. 0,7 ct. K-M/SI1-P1. 1 ovaler,
facettierter Korund, wohl pinker
Saphir, ca. 1,2 ct., intensive Farbe.

Punze in Ringschiene verschlagen.

€ 2.300 – 3.000 | \$ 2.254 – 2.940





1021
ART DECO-COLLIER DE CHIEN.
Wohl Frankreich. Um 1920.

Platin, getestet, Gesamtgewicht:
ca. 39,5 g. Länge 35,7. Ca. 376
Diamanten im Achtkant- und
Altschliff zus. ca. 4,2 ct., J-LVS-P.

Collier kann in zwei Armbänder
geteilt werden.

€ 5.000 – 6.500 | \$ 4.900 – 6.370



1023
SAPHIR-DIAMANT-ARMBAND.
Österreich. Um 1920.

950/- Platin, Punze, Gesamtgewicht:
ca. 44,5 g. Länge 18,3 cm. Ca. 322
Diamanten Alt-, Rosen- und Achtkant-
Schliff zus. ca. 8,0 ct. H-J/SI1-P1. 5
Saphire im runden Cabochon-Schliff
zus. ca. 33,9 ct., sehr schöne intensive
Farbe.

Punze Julius Bachl, 1867-1922.

€ 7.000 – 10.000 | \$ 6.860 – 9.800



1022
**HISTORISCHER DIAMANT-
HAARKAMM.**
Um 1890.

Metall, vergoldet, Gesamtgewicht:
ca. 38,0 g. 11,4 x 9,0 cm. 48
Diamanten im Rosen-Schliff
zus. ca. 8,5 ct. M-O/SI2-P.

€ 4.000 – 4.500 | \$ 3.920 – 4.410

1024

CALCEDON-DIAMANT-BROSCHÉ.

Wohl Frankreich. Um 1925/1930.

Platin, Punze, Gesamtgewicht:
ca. 6,5 g. 3,4 x 1,9 cm. 25 Diamanten
im Achtkant-Schliff, 2 Diamanten
im Baguette- und Navette-Schliff,
zus. ca. 0,3 ct. 3 geschnittene
Calcedon-Blätter.

€ 5.000 – 6.000 | \$ 4.900 – 5.880



1026

**HISTORISCHES PERL-ARMBAND
MIT DIAMANT-SCHLIEßE.**

Frankreich oder Deutschland.
Um 1920.

Platin, getestet, Gesamtgewicht:
ca. 10,0 g. EU-RM: Länge 15,5 cm,
Breite 1,6 cm. 1 Diamant im Navette-
Schliff ca. 0,3 ct., SI, 30 Diamanten
im Achtkant-Schliff zus. ca. 0,4 ct.,
4 Diamanten im Karree-Schliff
zus. ca. 0,2 ct., LVS-SI. Ca. 504 kleine
Perlen Ø ca. 1,9 mm.

Perlband wurde neu aufgezogen,
Orig. Box anbei.

€ 3.000 – 3.800 | \$ 2.940 – 3.724



1025

DIAMANT-RING.

Um 1920.

Platin, getestet, Gesamtgewicht:
ca. 3,5 g. EU-RM: 54. 1 Diamant im
Alt-Schliff ca. 1,5 ct. I/SI1, 2 kleine
Diamanten im Achtkant-Schliff
zus. ca. 0,02 ct.

Bewertung von A.U.W. Omankowsky
vom 09/2020 über einen
Wiederbeschaffungswert von
€ 8.200.

€ 3.600 – 3.800 | \$ 3.528 – 3.724



1027
SOLITAIRE-RING.

Platin, Krappen nachträglich aus 585/-
Gelbgold, getestet, Gesamtgewicht:
ca. 3,0 g. EU-RM: 58. 1 Brillant
ca. 1,8 ct. L/P2.

€ 2.600 – 3.000 | \$ 2.548 – 2.940



1028
DIAMANT-ARMBAND.
Deutschland. Um 1920.

585/- Weißgold, Punze,
Gesamtgewicht: ca. 20,5 g. Länge
17,5 cm. 18 Diamanten im Alt-Schliff
und 40 kleine Diamanten im Alt-
Schliff, zus. ca. 3,4 ct. I-J/SI1-P1.

€ 3.000 – 3.300 | \$ 2.940 – 3.234

1029
PERL-DIAMANT-CLIPBROSCHÉ.

Wohl Frankreich. Um 1925.

750/- Weißgold, Punze,
Gesamtgewicht: ca. 24,5 g.
6,3 x 3,5 cm. 2 Brillanten im Alt-Schliff
zus. ca. 0,8 ct. I-J/SI2-P1, ca. 170
Diamanten in unterschiedlichen
Schliff-Ausführungen zus. ca. 6,1 ct.,
I-M/SI-P1. 2 kleine Zuchtperlen Ø 3,7
mm, weiß, ca. 151 kleine Zuchtperlen
Ø 2,2 mm, zart graufarben.

Feine Gravur aus Akanthusranken auf
der Rückseite.

€ 13.000 – 15.000 | \$ 12.740 – 14.700



1030
DIAMANT-ARMBAND.

Wohl Frankreich. Um 1930/1935.

750/- Weißgold, Punze,
Gesamtgewicht: ca. 37,4 g. Länge
18,3 cm. 8 Diamanten im Übergangs-
Schliff, 3 Diamanten im Navette-
Schliff, ca. 200 Diamanten im
Achtkant-Schliff, zus. ca. 8,1 ct. J-M/
VS2-SI2.

€ 15.000 – 18.000 | \$ 14.700 – 17.640



Die Verhältnisse von
betriebl.

Stufe und Proportionen:

Mittlerer Rondierdurchmesser
Gesamthöhe

flawless

Wes

Diamanten als Wertanlage

Diamanten verfügen nicht nur über ein faszinierendes Lichtspiel, sondern sind auch lukrative Wertanlagen. Es gibt kaum Objekte, die so hohe Werte auf so kleinem Raum bündeln. Sollten Diamanten als Wertanlage gekauft werden, gibt es ein paar Faktoren zu beachten, die auch als die 4 Cs bezeichnet werden.



Karat (Carat)

Das Gewicht von Edelsteinen wird traditionell in Karat angegeben. Die Preise von Edelsteinen generell und Diamanten im Speziellen verlaufen nicht linear, es gibt signifikante Preissprünge, wenn Karatgrenzen überschritten werden. Dies ist zu erklären mit der Seltenheit großer Steine. Da es deutlich weniger 1 Karat schwere als 0,5 Karat schwere Diamanten gibt, wird ein Einkaräter immer teurer als zwei Halbkaräter sein.

Farbe (Colour)

Man kann Diamanten mit Hinsicht auf ihre Farbe in zwei Gruppen aufteilen. Einerseits gibt es die weißen Diamanten, die in den Farbtönen von hochfeinem Weiß bis hin zu deutlich ausgeprägten Gelbtönen auftreten. Bewertet wird die Farbe mit einer Skala beginnend mit D für „hochfeines Weiß +“. In alphabetischer Reihe folgen dann die weiteren Reinheitsgrade mit zunehmenden Gelbteilen. Die zweite Gruppe von Diamanten sind die sogenannten „fancy colour“ Diamanten, also Diamanten mit einer so stark ausgeprägten Farbgebung, dass man nicht mehr von Weiß als Grundfarbe sprechen kann. Besonders begehrte Farben sind Pink, Gelb, Grün und Rot. Preislich am höchsten gehandelt werden Diamanten mit entweder einem möglichst reinem Weiß, oder die fancy colour Diamanten mit möglichst intensiver Farbe und ohne gräuliche oder bräunliche Obertöne.

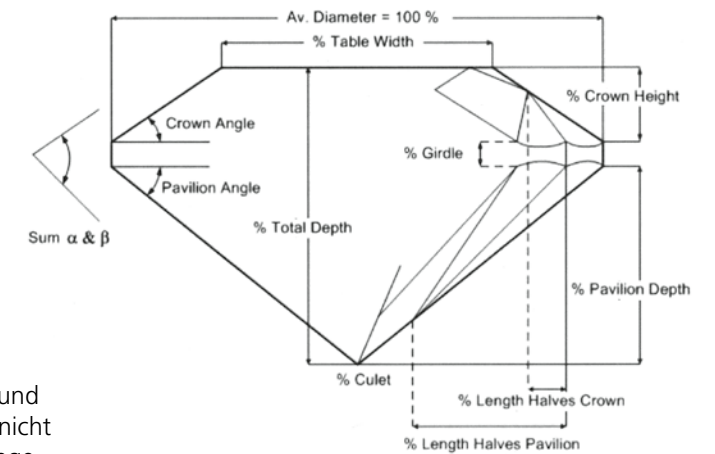

Schliff (Cut)

Diamant nennt sich der Stein, Brillant ist die Schliffform. Es gibt viele verschiedene Möglichkeiten einen Diamanten zu schleifen, zum Beispiel rechteckig, oder oval. Der Brillantschliff wurde um 1930 mathematisch errechnet, um möglichst viel Licht zurück zum Betrachter zu reflektieren. Er ist auch der aufwendigste und der am teuersten gehandelte Schliff.

Reinheit (Clarity)

Die Reinheit von Diamanten wird mit einer zehnfach vergrößernden Lupe bewertet. Sollten keinerlei Einschlüsse vorhanden sein, wird der Stein mit lupenrein/internally flawless bewertet. Very very small inclusions ist der nächste Reinheitsgrad und bedeutet, dass die Einschlüsse für einen geübten Fachmann nur sehr schwer zu erkennen sind. Über very small inclusions und small inclusions geht es dann über zu den piqué-Graden. Hier sind die Einschlüsse deutlich, teilweise auch schon mit bloßem Auge zu erkennen und können die Brillanz des Diamanten beeinträchtigen.



**1031
LOSER BRILLANT.**

1 Brillant 1,0 ct., F/VVS1,
6,00–6,14 x 4,06 mm, Politur: sehr
gut, Symmetrie: gut. Ausschnitt
des GIA Report von 06/2015 anbei,
Rundiste mit Lasergravur.

€ 5.500–7.500 | \$ 5.390–7.350



**1032
LOSER BRILLANT.**

1 Brillant, 1,01 ct., F/VVS2,
6,00–6,13 x 4,08 mm, Politur:
exzellent, Symmetrie: gut. Ausschnitt
des GIA Report von 07/2015 anbei,
Rundiste mit Lasergravur.

€ 5.000–7.000 | \$ 4.900–6.860

**1033
LOSER BRILLANT.**

1,05 ct., E/VVS1,
6,77–6,81 x 3,84 mm.

Proportionen: sehr gut, Symmetrie:
sehr gut, Politur: sehr gut.
DPL Idar-Oberstein
Expertise von 09/2022 anbei.

€ 4.300–5.000 | \$ 4.214–4.900



**1034
LOSER BRILLANT.**

1,02 ct., D/Lupenrein,
6,69–6,85 x 3,79 mm.

Proportionen: gut, Symmetrie:
gut, Politur: gut. DPL Idar-Oberstein
Expertise von 09/2022 anbei.

€ 7.000–8.500 | \$ 6.860–8.330

1035

LOSER BRILLANT.

1,25 ct., E/Lupenrein,
7,21–7,24 x 4,06 mm.

Proportionen: gut, Symmetrie: sehr
gut, Politur: sehr gut. DPL Idar-
Oberstein Expertise vom 09/2022
anbei.

€ 7.000–8.000 | \$ 6.860–7.840



1036

LOSER BRILLANT.

1,27 ct. F/VVS2, 7,09–7,22 x 4,14 mm.

Proportionen: sehr gut, Symmetrie:
gut, Politur: gut. DPL Idar-Oberstein
Expertise vom 09/2022 anbei.

€ 5.000–6.000 | \$ 4.900–5.880

1037

LOSER BRILLANT.

1,008 ct., F/VVS2,
6,47–6,48 x 3,92 mm.

Proportionen: sehr gut, Symmetrie:
gut, Politur: sehr gut. DPL Idar-
Oberstein Expertise von 08/2022
anbei.

€ 3.300–3.500 | \$ 3.234–3.430



1038

LOSER BRILLANT.

1 Brillant 1,01 ct., F/VVS1,
6,02–6,16 x 4,05 mm.

Politur: exzellent, Symmetrie:
gut. Ausschnitt des GIA Report
von 04/2015 anbei, Rundiste mit
Lasergravur.

€ 5.500–7.500 | \$ 5.390–7.350

1039
LOSER BRILLANT.

1,02 ct. E/VS1, 6,60–6,72 x 3,81 mm.

Proportionen: gut, Symmetrie: gut,
Politur: sehr gut. DPL Idar-Oberstein
Expertise von 08/2022 anbei.

€ 4.000–4.300 | \$ 3.920–4.214



1040
LOSER BRILLANT.

1,04 ct., E/VS2, 6,52–6,64 x 3,95 mm.

Proportionen: sehr gut, Symmetrie:
gut, Politur: sehr gut. DPL Idar-
Oberstein Expertise von 08/2022
anbei.

€ 3.500–3.800 | \$ 3.430–3.724

1041
LOSER BRILLANT.

1 Brillant, 2,0 ct., G/VS2,
7,68–7,75 x 5,11 mm.

Politur: sehr gut, Symmetrie: sehr
gut. Ausschnitt des GIA Report
von 05/2015 anbei, Rundiste mit
Lasergravur.

€ 17.500–22.000 | \$ 17.150–21.560



1042
LOSER BRILLANT.

1,53 ct., E/VS1,
7,51–7,56 x 4,48 mm.

Proportionen: sehr gut, Symmetrie:
gut, Politur: sehr gut. DPL Idar-
Oberstein Expertise vom 09/2022
anbei.

€ 11.000–13.000 | \$ 10.780–12.740





1044
TENNIS-ARMBAND.
Deutschland. 1994.

750/- Weißgold, Punze,
Gesamtgewicht: Ca. 15,0 g. Länge
17,7 cm. 55 Brillanten zus. ca. 4,9 ct.,
H/VVS2-VS2.

Provenienz: Erworben bei Juwelier
Hummel, Bad Wörishofen, 03/1994.
Juwelen Zertifikat anbei.

€ 3.800 – 5.000 | \$ 3.724 – 4.900



1045
TENNIS-COLLIER.
Deutschland. Um 2020.

750/- Weißgold, Punze,
Gesamtgewicht: ca. 32,5 g. Länge
45,0 cm. 91 Brillanten zus. ca. 17,6 ct.,
E-G/VVS-VS.

Brillanten mit sehr guter Qualität im
Verlauf, Mittelstein mit ca. 0,6 ct.,
gefasst in einer eleganten 3-Krappen-
Fassung.

€ 37.000 – 43.000 | \$ 36.260 – 42.140

1043
TENNIS-ARMBAND.
Italien.

750/- Weißgold, Punze,
Gesamtgewicht: ca. 15,0 g. Länge
18,0 cm. 39 Brillanten zus. ca. 11,7 ct.,
L-N/VVS-SI.

€ 13.000 – 18.000 | \$ 12.740 – 17.640



1046

TENNIS-COLLIER.

Italien. Um 2022.

750/- Weißgold, Gesamtgewicht:
ca. 27,0 g. Länge 42,7 cm. 110
Brillanten zus. ca. 22,0 ct., E-F/VVS-VS.

HRD Antwerpen Jewellery Report von
05/2022 anbei.

€ 22.000 – 28.000 | \$ 21.560 – 27.440



1047

TENNIS-COLLIER.

Italien. Um 2022.

750/- Weißgold, Punze,
Gesamtgewicht: ca. 36,5 g. Länge
45,0 cm. 92 Brillanten zus. ca. 23,9 ct.
M-O/VVS-VS.

€ 25.000 – 35.000 | \$ 24.500 – 34.300



1048
TENNIS-COLLIER.

Italien. Um 1990.

750/- Weißgold, Punze,
Gesamtgewicht: ca. 33,5 g.
Länge 38,5 cm. Ca. 126 Brillanten
zus. ca. 6,9 ct. H-IVS1-SI2.

€ 3.000 – 3.300 | \$ 2.940 – 3.234

1049
TENNIS-ARMBAND.

585/- Weißgold, Punze,
Gesamtgewicht: ca. 22,0 g. Länge
18,0 cm. 35 Brillanten zus. ca. 4,5 ct.,
H-IVS.

€ 5.500 – 6.500 | \$ 5.390 – 6.370



1050
TENNIS-ARMBAND.

Deutschland.

750/- Weißgold, Punze,
Gesamtgewicht: ca. 24,5 g. Länge
18,0 cm. 21 Brillanten und 16
Diamanten im Alt-Schliff zus. ca. 6,0 ct.
H-MVS-P.

€ 4.300 – 5.000 | \$ 4.214 – 4.900



1051
TENNIS-ARMBAND.

750/- Weißgold, Punze,
Gesamtgewicht: ca. 12,5 g. Länge
18,5 cm. 47 Brillanten zus. ca. 7,0 ct.
I-J/VS.

Gem Report Antwerp vom 09/2022
anbei.

€ 9.500 – 10.500 | \$ 9.310 – 10.290



1052
TENNIS-COLLIER.
Deutschland.

750/- Weißgold, Punze,
Gesamtgewicht: ca. 40,5 g.
Länge 47,0 cm. 129 Brillanten
zus. ca. 13,4 ct., I-J/VS.

€ 9.000 – 11.000 | \$ 8.820 – 10.780

1053

TENNIS-ARMBAND.

Um 2021.

750/- Gelbgold, Punze,
Gesamtgewicht: ca. 10,5 g. Länge
18,0 cm. 55 Brillanten zus. ca. 5,5 ct.,
N-R/VVS-VS.

HRD Antwerpen Jewellery Report von
07/2021 anbei.

€ 3.500–4.000 | \$ 3.430–3.920



1054

TENNIS-ARMBAND.

Italien. Um 2000.

750/- Gelbgold, Punze,
Gesamtgewicht: ca. 16,5 g. Länge
19,5 cm, Breite 4 mm. 43 Brillanten
zus. ca. 4,3 ct., M/V/S.

€ 3.000–4.000 | \$ 2.940–3.920

1055
TENNIS-ARMBAND.

Italien.

585/- Gelbgold, Punze,
Gesamtgewicht: ca. 18,5 g. Länge
18,0 cm. 45 Brillanten zus. ca. 7,6 ct.,
L-M/SI-P.

€ 8.000 – 11.000 | \$ 7.840 – 10.780



1056
TENNIS-ARMBAND.

Italien.

750/- Gelbgold, Gesamtgewicht:
ca. 12,0 g. Länge 18,0 cm. 53
Diamanten in rechteckigen
Emerald-Schliff zus. ca. 12,1 ct.,
fancy yellow/VS.

Ein Stein wurde bei der Konstruktion
mit Absicht frei gelassen, sodass das
Armband ggf. auf die gewünschte
Länge gekürzt werden kann.

€ 9.000 – 12.000 | \$ 8.820 – 11.760

1057
DIAMANT-ARMBAND.

750/- Weißgold, getestet,
Gesamtgewicht: ca. 20,5 g. Länge
17,5 cm. 84 Brillanten und 12
Diamanten im Baguette-Schliff
zus. ca. 6,0 ct., H-I/VS2-VS2.

€ 3.000–4.000 | \$ 2.940–3.920



1058
MEMORY-RING.
Italien. Um 2020.

750/- Weißgold, Punze,
Gesamtgewicht: ca. 6,5 g. EU-RM: 52.
47 Brillanten zus. ca. 3,5 ct.,
G-H/VS-VS.

HRD Antwerpen Karte von 01/2022
anbei.

€ 2.200–2.500 | \$ 2.156–2.450

1059
MEMORY-RING.

750/- Weißgold, Punze,
Gesamtgewicht: ca. 36,0 g. EU-RM:
57. 25 Diamanten im Prinzess-
Schliff zus. ca. 6,0 ct., 106 Brillanten
zus. ca. 8,4 ct., I-J/VS2-VS2.

Massiv gearbeiteter klassischer
Diamant-Ring, von allen Seiten mit
Diamanten besetzt von
zusammen 14,4 ct. in feiner Qualität.

€ 12.000–15.000 | \$ 11.760–14.700



1060
DIAMANT-COLLIER.

Wohl Deutschland.

750/- Weißgold, Punze,
Gesamtgewicht: ca. 44,5 g.
Länge 43,0 cm.
Ca. 105 Brillanten im
Verlauf zus. ca. 10,9 ct.,
G-I/VVS-VS.

€ 7.000 – 8.000
\$ 6.860 – 7.840



1061
DIAMANT-ANHÄNGER.

Deutschland.

750/- Weißgold, Punze,
Gesamtgewicht: ca. 13,5 g.
3,1 x 3,4 cm. 59 Brillanten
zus. ca. 2,9 ct. H-I/VVS1-SI2, 8 blaue
und 5 cognacfarbene Brillanten, wohl
behandelt, zus. ca. 4,5 ct.

Auch als Brosche tragbar.

€ 3.000 – 4.000 | \$ 2.940 – 3.920

1062
DIAMANT-RING.

Platin, Gesamtgewicht: ca. 6,0 g.
EU-RM: 52. 1 Brillant ca. 2,2 ct.,
H-I/VVS., 24 Diamanten im Achtkant-
Schliff zus. ca. 0,1 ct., F-G/VVS-SI.

HRD Antwerpen Jewellery Report
von 08/2021 anbei.

€ 13.000 – 16.000 | \$ 12.740 – 15.680



1063

DIAMANT-ARMBAND.

Deutschland. Um 1970.

750/- Weißgold, getestet,
Gesamtgewicht: ca. 50,5 g. Länge
19,0 cm. 175 Diamanten im Brillant-
und Achtkant-Schliff zus. ca. 8,4 ct.
I-M/VS2-P.

€ 6.000 – 6.500 | \$ 5.880 – 6.370



1064

SOLITAIRE-ANHÄNGER.

750/- Weißgold, getestet,
Gesamtgewicht: ca. 1,5 g.
Ø 1,0 x 0,7 cm. 1 Brillant ca. 1,5 ct.
N-O/VS2.

€ 3.000 – 3.300 | \$ 2.940 – 3.234

1065

DIAMANT-COLLIER.

Deutschland.

750/- Weißgold, Punze,
Gesamtgewicht: ca. 52,5 g.
Länge 41,5 cm. 28 Brillanten
zus. ca. 3,6 ct., H-I/VS2-VS2.

Signiert „LOTOS“.

€ 3.800 – 4.500

\$ 3.724 – 4.410



1066

DIAMANT-OHRSCHMUCK.

Deutschland. Um 1990.

750/- Weißgold, Punze,
Gesamtgewicht: ca. 15,0 g. Länge
4,8 cm. 4 Brillanten zus. ca. 2,5 ct.,
12 Diamanten im Navette-Schliff
zus. ca. 1,5 ct., 36 Diamanten im
Baguette-Schliff zus. ca. 2,0 ct.,
4 Diamanten im Trapez-Schliff
zus. ca. 0,08 ct., K-LVS1-2.

€ 3.800–4.000 | \$ 3.724–3.920



1068

DIAMANT-RING.

750/- Weißgold, Punze,
Gesamtgewicht: ca. 6,5 g. EU-RM: 59.
1 Brillant ca. 1,1 ct. J/VS2, 28 Brillanten
zus. ca. 1,6 ct. I-K/VS1-2, 6 Diamanten
im Baguette-Schliff zus. ca. 0,4 ct.

€ 5.500–6.500 | \$ 5.390–6.370



1067

DIAMANT-BROSCHÉ.

Deutschland. Um 1970.

585/- Weißgold, Punze,
Gesamtgewicht: ca. 18,0 g.
6,1 x 3,8 cm. 3 Diamanten im Alt-
Schliff zus. ca. 1,7 ct. I-K/SI1, 60
Diamanten im Alt-Schliff zus. ca. 1,9 ct.
J-LVS2-SI.

€ 3.300–4.500 | \$ 3.234–4.410



1069

DIAMANT-ARMBAND.

Wohl Italien. Um 1970.

750/- Weißgold, Punze,
Gesamtgewicht: ca. 48,0 g. Länge
17,0 cm. 68 Diamanten im Brillant-
und Achkant-Schliff zus. ca. 3,4 ct.,
J-M/SI1-P1.

€ 3.300–4.000 | \$ 3.234–3.920

1070
MEMORY-RING.

Um 2020.

750/- Weißgold, getestet,
Gesamtgewicht: ca. 4,5 g. EU-RM: 49.
15 Brillanten zus. ca. 3,7 ct., G-H/im
Schnitt VS, 2 Steine SI-P.

€ 4.000–4.800 | \$ 3.920–4.704



1071
SOLITAIRE-OHRSTECKER.

750/- Weißgold, Punze,
Gesamtgewicht: ca. 2,5 g. Ø 8,0 mm,
mit Krappe. 2 Brillanten zus. ca. 1,8 ct.
M-N/P1.

€ 4.800–6.000 | \$ 4.704–5.880

1072
DIAMANT-ARMBAND.

Deutschland. Um 1980.

750/- Weißgold, Punze,
Gesamtgewicht: ca. 51,5 g. Länge
18,5 cm. 190 Diamanten im Brillant-
und Achtkant-Schliff zus. ca. 5,9 ct.
H-IVS1-2.

€ 3.500–4.500 | \$ 3.430–4.410



1073
DIAMANT-ARMBAND.

Deutschland. 1990.

750/- Weißgold, Punze,
Gesamtgewicht: ca. 30,0 g. Länge
19,0 cm. 28 Brillanten zus. ca. 7,4 ct.
J-K/P1-2, 56 Brillanten zus. ca. 1,1 ct.

€ 4.800–5.500 | \$ 4.704–5.390



1074

HORNEMANN

Diamant-Ring.
Deutschland, Düsseldorf.

750/- Gelbgold, Platin, Punze,
Gesamtgewicht: ca. 21,0 g. EU-
RM: 54. 1 Brillant 5,15 ct. K/SI1,
10 Diamanten im Baguette-Schliff
zus. ca. 1,6 ct. H-I/VVS-VS.

DPL Idar-Oberstein Expertise über den
mittigen Diamanten von 08/2022
anbei.

€ 30.000 – 50.000

\$ 29.400 – 49.000



1075

SOLITAIRE-RING.

Italien. Um 2020.

750/- Weißgold, Punze,
Gesamtgewicht: ca. 6,0 g. EU-RM: 54.
1 Brillant ca. 4,01 ct., F-G/SI.

HRD, Antwerpen, Karte von 06/2022
anbei.

€ 30.000 – 40.000 | \$ 29.400 – 39.200

1076

DIAMANT-RING.

Italien.

750/- Weißgold, Punze,
Gesamtgewicht: ca. 9,5 g. EU-RM:
61. 1 Brillant ca. 3,0 ct., J-K/VS2, 12
Diamanten im Brillant- und Oval-
Schliff zus. ca. 2,6 ct. I-K/VS1-VS2.

€ 15.000 – 18.000 | \$ 14.700 – 17.640



SOLITAIRE-RING.

750/- Weißgold, getestet,
1 Brillant ca. 7,12 ct. K-L/SI.

HRD Antwerp Jewellery Report
vom 09/2022 anbei.

€ 28.000 – 35.000 | \$ 27.440 – 34.300

1078

SOLITAIRE-RING.

Deutschland. 1991.

585/- Weißgold, getestet,
Gesamtgewicht: ca. 3,5 g. EU-RM: 55.
1 Brillant ca. 2,0ct. LVS1.

Schmuck-Zertifikat von Juwelier
Marcelle in Wiesbaden vom 12/1991
und Rechnung über DM 23.500 anbei.

€ 3.300 – 3.800 | \$ 3.234 – 3.724



1080

SOLITAIRE-RING.

950/- Platin, Punze, Gesamtgewicht:
ca. 2,5 g. EU-RM: 54. 1 Brillant 1,26 ct.
E/VVS2.

HRD Antwerpen Grading Report vom
08/2022 anbei.

€ 6.000 – 7.000 | \$ 5.880 – 6.860



1079

SOLITAIRE-RING.

Italien.

750/- Weißgold, Punze,
Gesamtgewicht: ca. 3,0 g. EU-RM:
53,5. 1 Brillant ca. 1,0ct., D/VVS,
13 kleine Brillanten zus. ca. 0,2 ct.,
F-GVS.

Gem Report Antwerp Bericht von
07/2022 anbei.

€ 6.000 – 8.000 | \$ 5.880 – 7.840



1081
SOLITAIRE-RING.

585/- Weißgold, Punze,
Gesamtgewicht: ca. 5,5 g. EU-RM: 60.
1 Brillant 1,008 ct., H/IF.

Ringschiene mit Stempel „Christ“.
Anbei Gutachten von
Diamantgutachterin Inge Haupt, Idar-
Oberstein, von 03/2001 anbei.

€ 2.900 – 3.800 | \$ 2.842 – 3.724



1083
SOLITAIRE-RING.

750/- Weißgold, Punze,
Gesamtgewicht: ca. 3,0 g. EU-RM: 59.
1 Brillant 1,5 ct., E/VVS2.

GIA Gutachten von 12/1985 anbei.

€ 8.000 – 10.000 | \$ 7.840 – 9.800



1082
SOLITAIRE-RING.

Platin, getestet, Gesamtgewicht:
ca. 2,5 g. EU-RM: 55. 1 Diamant im
Alt-Schliff 1,59 ct. IVS2.

HRD Antwerpen Grading Report vom
08/2022 anbei.

€ 4.300 – 5.000 | \$ 4.214 – 4.900



1084
DIAMANT-RING.

750/- Weißgold, Punze,
Gesamtgewicht: ca. 2,5 g. EU-RM: 51.
1 Diamant im Emerald-Schliff 1,0 ct.
G/VS2, 6 Diamanten im Trapez-
Schliff zus. ca. 0,3 ct. H/VS.

Karatzahl der Steine im Ringschenk
eingraviert. GIA Diamond Grading
Report vom 05/2019 über mittigen
Diamanten anbei. Goldberg Juwelen
Aufstellung über den Ring mit einem
Neuwertschätzpreis von € 13.500.

€ 2.500 – 3.000 | \$ 2.450 – 2.940



1085
SOLITAIRE-RING.

750/- Weißgold, getestet,
Gesamtgewicht: ca. 5,5 g. EU-RM:
53. 1 Diamant im Prinzess-Schliff
ca. 1,6 ct., rissgefüllt.

€ 4.500 – 5.500 | \$ 4.410 – 5.390

1086
SOLITAIRE-RING.

750/- Weißgold, Punze,
Gesamtgewicht: ca. 3,5 g. 1 Brillant
ca. 1,5 ct., I/VS1, 20 Diamanten
im Brillant und Achtkant-Schliff
zus. ca. 0,4 ct.

€ 3.000 – 4.000 | \$ 2.940 – 3.920



1087
SOLITAIRE-RING.

585/- Weißgold, Punze,
Gesamtgewicht: ca. 2,0 g. EU-RM: 56.
1 Brillant 1,46 ct., I/VS2.

HRD Antwerpen Grading Report von
08/2022 anbei.

€ 4.300 – 5.000 | \$ 4.214 – 4.900

1088

SMARAGD-DIAMANT-COLLIER.

Deutschland. Wohl 1960.

585/- Weißgold, Punze, vermutlich stark rhodiniert, Fassungen 750/- möglich. Gesamtgewicht: ca. 105,5 g. Länge 43,0 cm. Ca. 270 Brillanten zus. ca. 27,4 ct. G-H/VVS-VS, 10 Diamanten im Navette-Schliff zus. ca. 1,9 ct. 73 Smaragde im Tropfen- und Navette-Schliff zus. ca. 22,0 ct., ein Stein geklebt.

Anbei Kopie des Bewertungsgutachten der Deutschen Gesellschaft für Edelstein-bewertung, Idar-Oberstein, von 08/2021 über einen Wiederbeschaffungswert von € 88.500.

€ 18.000 – 25.000 | \$ 17.640 – 24.500

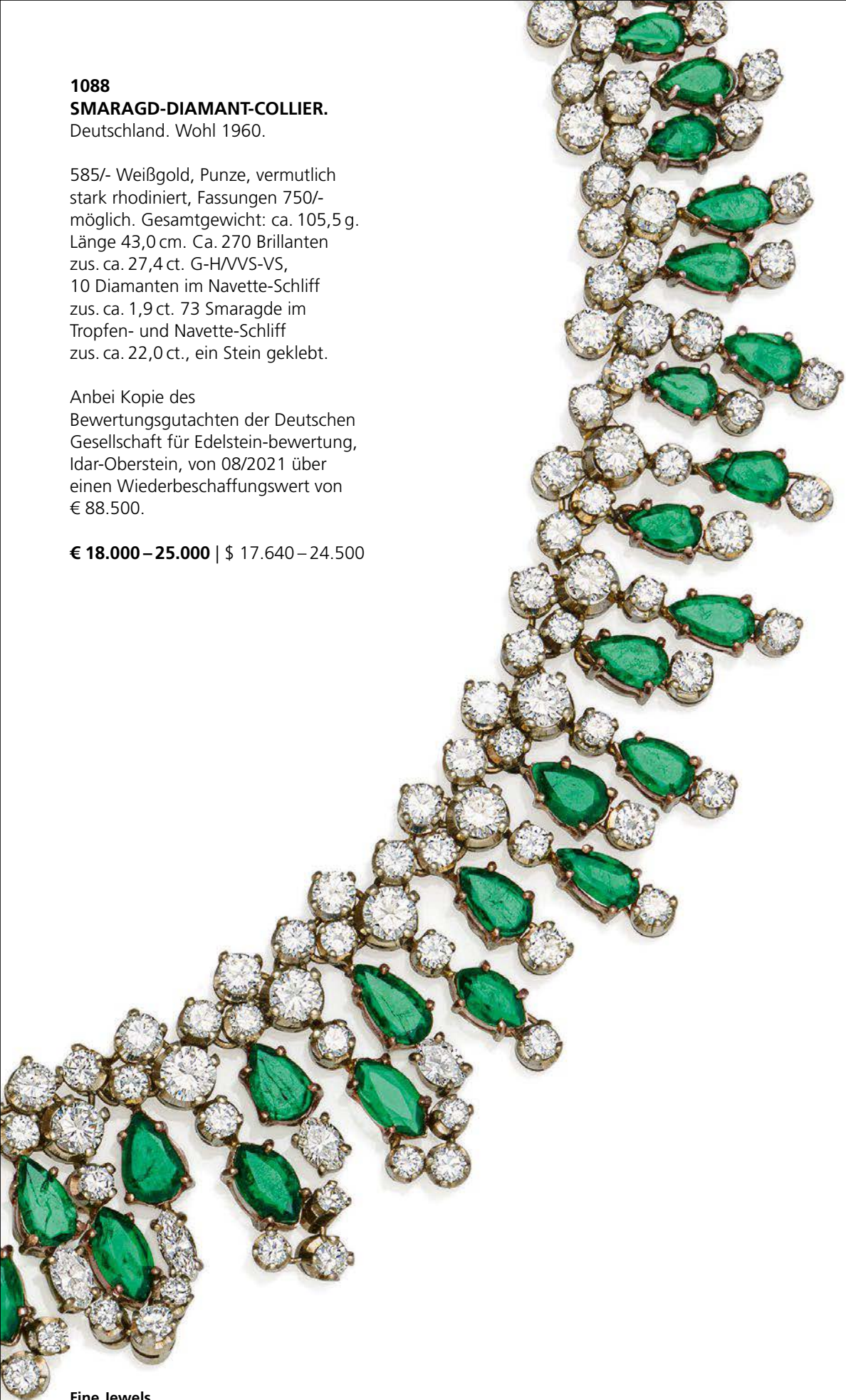

Fine Jewels



1089
SMARAGD-DIAMANT-COLLIER.
Deutschland.

750/- Weißgold, Punze,
Gesamtgewicht: ca. 38,0 g. Länge
44,0 cm. 30 Brillanten zus. ca. 1,5 ct.,
14 Diamanten im Trapez-Schliff
zus. ca. 1,2 ct. J-LVS1-2. 10 runde,
facettierte Smaragde zus. ca. 2,0 ct.

€ 2.000–2.400 | \$ 1.960–2.352



1091
SMARAGD-DIAMANT-ARMBAND.
Um 1980/90.

750/- Weißgold, getestet,
Gesamtgewicht: ca. 33,0 g. Länge
18,5 cm, Breite verlaufend von
14,0 mm auf 6,0 mm. 126 Brillanten
zus. ca. 8,0 ct., K-MVS. 63 runde,
facettierte Smaragde, verlaufend,
zus. ca. 2,7 ct.

€ 3.800–4.000 | \$ 3.724–3.920



1090
SALVINI
Smaragd-Diamant-Set:
Armreif und Ohrsteckclips.
Italien.

750/- Weißgold, Punze,
Gesamtgewicht: ca. 49,5 g. Armreif
Innendurchmesser 5,8 x 4,8 cm,
Ohrsteckclips 2,2 x 0,7 cm. 316
Brillanten Ø ca. 1,0 mm. 27 runde,
facettierte Smaragde zus. ca. 0,8 ct.

Armreif und Ohrsteckclips mit Signatur
„Salvini“.

€ 2.600–2.700 | \$ 2.548–2.646



1092
SMARAGD-DIAMANT-COLLIER.

Deutschland. Um 1980.

585/- Weißgold, Punze,
Gesamtgewicht: ca. 27,5 g. Länge
43,0 cm. 26 Brillanten, 4 Diamanten
im Baguette-Schliff und 6 Diamanten
im Navette-Schliff, zus. ca. 2,7 ct.,
H-I/VS-SI. 1 Smaragd-Karree ca. 1,1 ct.,
H-I/VS-SI. 20 runde, facettierte Smaragde
Ø ca. 2,3 mm.

Gutachten von Werner Tewes-Diehl,
von der IHK zu Dortmund bestellter
und vereidigter Sachverständiger für
Juwelen, von 02/1991 in Kopie anbei.
Dort wird der Wert des Colliers mit
DM 21.500 angegeben.
Unteres Element mit zentralem
Smaragd aushängbar.

€ 2.400 – 2.600 | \$ 2.352 – 2.548



1093
SMARAGD-DIAMANT-ARMBAND.

Wohl Deutschland.

750/- Weißgold, Punze,
Gesamtgewicht: ca. 29,5 g. Länge
18,0 cm. 30 Brillanten und 30
Diamanten im Achtkant-Schliff
zus. ca. 1,1 ct., L-M/VS. 13 runde,
facettierte Smaragde zus. ca. 0,7 ct.

Wiederbeschaffungsgutachten von
Werner Tewes-Diehl, von der IHK zu
Dortmund bestellter und
vereidigter Sachverständiger für
Juwelen, von 02/1991 in Kopie anbei.

€ 2.200 – 2.400 | \$ 2.156 – 2.352

1094
SMARAGD-DIAMANT-COLLIER.

Deutschland. Um 1990.

750/- Weißgold, Punze,
Gesamtgewicht: ca. 38,0 g. Länge
45,0 cm, Breite 4,5 mm. 49 Brillanten
zus. ca. 2,0 ct. K-L/VS-SI, 10 Diamanten
im Navette-Schliff zus. ca. 1,4 ct.
K-L/VS. 1 Smaragd im Tropfen-
Schliff ca. 0,5 ct., schöne, klare
Farbe, 9 runde, facettierte Smaragde
zus. ca. 0,9 ct.

Meisterpunze „TH“.

€ 3.000 – 3.500 | \$ 2.940 – 3.430



1095

SAPHIR-DIAMANT-COLLIER.

Wohl Deutschland. Um 1970.

750/- Weißgold, Punze,
Gesamtgewicht: ca. 81,0 g.
13 Brillanten zus. ca. 0,8 ct. 1 ovaler,
facettierter Saphir Ø ca. 8,2 x 6,7 mm,
8 Saphire im Baguette-Schliff
Ø ca. 3,8 x 2,1 mm.

€ 4.000 – 4.500 | \$ 3.920 – 4.410

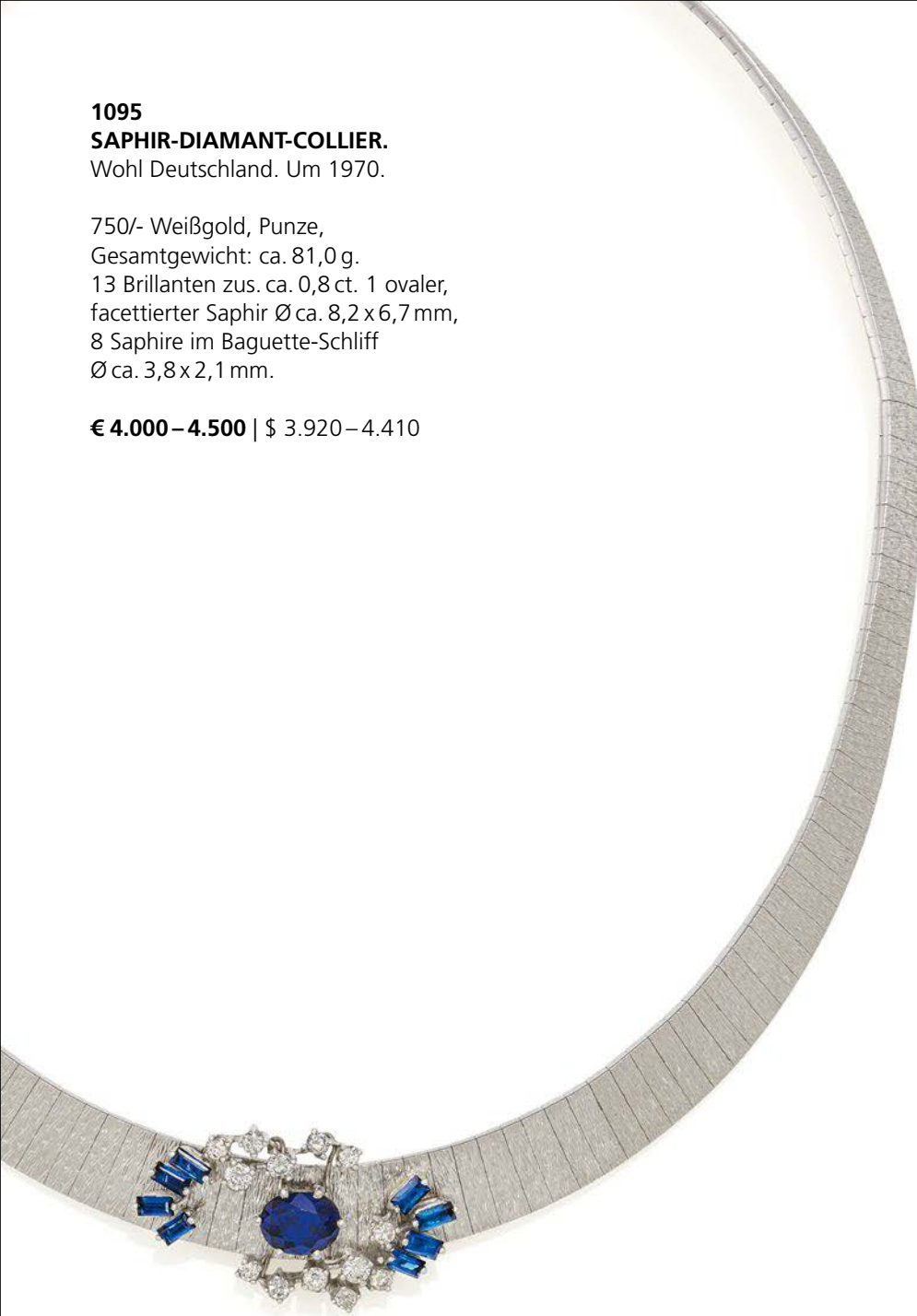

1096

SAPHIR-DIAMANT-COLLIER.

Um 1980/90.

750/- Weißgold, getestet,
Gesamtgewicht: ca. 27,5 g. Länge
43,5 cm. 25 Brillanten zus. ca. 1,7 ct.,
K/VS. 1 ovaler Saphir-Cabochon,
beschädigt, ca. 5,2 ct., 7 runde,
facettierte Saphire zus. ca. 0,7 ct.

€ 3.000 – 3.300 | \$ 2.940 – 3.234



1097
AQUAMARIN-SET:
COLLIER, RING UND BROSCHÉ.

585/-, 750/- Weißgold tlw. rhodiniert,
 Punze, Gesamtgewicht: ca. 24,0 g.
 EU-RM: 52. Länge Collier 42,0 cm,
 Brosche 5,6x0,8 cm. Ca. 43
 Diamanten im Brillant- und Achtkant-
 Schliff. 3 blaue Farbsteine, davon
 2 Aquamarine und 1 Stein wohl
 Aquamarin (Collier), zus. ca. 7,5 ct.

€ 2.000 – 2.500 | \$ 1.960 – 2.450

1098
TANSANIT-DIAMANT-RING.

Deutschland.

585/- Weißgold, Punze,
 Gesamtgewicht: ca. 6,0 g. EU-RM: 50.
 12 Brillanten zus. ca. 0,5 ct. 1 runder,
 facettierter Tansanit Ø ca. 8,8 mm,
 Höhe ca. 4,8 mm.

€ 2.400 – 2.800 | \$ 2.352 – 2.744



1099
FARBSTEIN-DIAMANT-
DOPPELRING.
 2019.

750/- Weißgold, Punze,
 Gesamtgewicht: ca. 20,0 g. EU-
 RM: 53 und 57. Ca. 215 Brillanten
 zus. ca. 1,8 ct., G/SI. 28 Smaragde in
 verschiedenen Schliffausführungen
 zus. ca. 2,7 ct., 31 Saphire in
 verschiedenen Schliffausführungen
 zus. ca. 5,1 ct.

Provenienz: Erworben bei Juwelier
 Wempe 20/2019 für € 16.375.
 Wempe Echtheitszertifikat
 mit Individualnummer anbei. Orig. Box
 und Umkarton anbei.

€ 5.000 – 6.500 | \$ 4.900 – 6.370



1100
TÜRKIS-DIAMANT-OHRSCHMUCK.

Wohl Frankreich. Um 1950.

Platin, Punze, Gesamtgewicht:
ca. 15,2 g. Länge 4,2 cm. 23 Brillanten
und 1 Diamant im Achtkant-Schliff
zus. ca. 1,3 ct. I-K/VS-SI2.
2 abnehmbare, tropfenförmige
Türkise 21,7 x 12,9 mm.

€ 2.800 – 3.300 | \$ 2.744 – 3.234



1101
AQUAMARIN-DIAMANT-RING.

585/- Weißgold, getestet,
Gesamtgewicht: ca. 10,0 g.
EU-RM: 54. 6 Brillanten zus. ca. 1,2 ct.
K-L/SI1-P2. 1 Aquamarin im Kissen-
Schliff ca. 27,4 ct., sehr intensives
schönes Blau.

€ 4.000 – 4.500 | \$ 3.920 – 4.410



1102
AQUAMARIN-DIAMANT-RING.

585/- Weißgold, Punze,
Gesamtgewicht: ca. 4,0 g. EU-RM: 53.
18 Brillanten zus. ca. 0,3 ct. 1 ovaler,
facettierter Aquamarin ca. 3,4 ct.

€ 3.800 – 4.300 | \$ 3.724 – 4.214



1103
RUBIN-DIAMANT-RING.

Um 1990.

Platin, Punze, Gesamtgewicht:
ca. 6,5 g. EU-RM: 59,5. 24 Diamanten
im Trapez-Schliff zus. ca. 1,2 ct.
1 ovaler, facettierter Rubin ca. 1,6 ct.,
sehr schöne Farbe.

€ 2.500–3.500 | \$ 2.450–3.430



1105
RUBELLIT-RING.

Deutschland.

585/- Weißgold, Punze,
Gesamtgewicht: ca. 6,5 g. EU-RM: 56.
16 Brillanten zus. ca. 0,25 ct. 1 ovaler,
facettierter Rubellit ca. 4,3 ct.

€ 3.200–4.000 | \$ 3.136–3.920



1104
TURMALIN-DIAMANT-RING.

Deutschland. Um 1990/2000.

750/- Weißgold, getestet,
Gesamtgewicht: ca. 7,5 g.
EU-RM: 54,5. 20 Brillanten
zus. ca. 1,0 ct., J-K/VS-SI. 1
rechteckiger Rubellit ca. 6,4 ct.

€ 2.200–2.600 | \$ 2.156–2.548



1106
TURMALIN-DIAMANT-RING.

Platin, 10% Iridium, Punze,
Gesamtgewicht: ca. 4,8 g. EU-RM:
54. 2 Diamanten im Trapez-Schliff
zus. ca. 0,3 ct. 1 runder, facettierter
Turmalin, pinkfarben, ca. 3,8 ct.

€ 2.000–2.400 | \$ 1.960–2.352

1107
MONDSTEIN-LAVA-OHRSCHMUCK.

Deutschland. Um 2000.

750/- Weißgold, Punze,
Gesamtgewicht: ca. 34,0 g. Länge
4,6 cm. 1 orangefarbenes und
1 graues Mondstein-Katzenauge
im Cabochon-Schliff. 2 antike Lava-
Gemmen mit Männerköpfen, braun
und schwarz.

€ 4.300 – 5.000 | \$ 4.214 – 4.900



1108
**OPAL-DIAMANT-SET:
OHRCLIPS UND RING.**

Italien. 2004.

750/- Weißgold, Punze,
Gesamtgewicht: ca. 26,0 g.
EU-RM: 55. Ohrclips Ø 1,7 cm.
Ca. 250 Brillanten zus. ca. 1,2 ct.
G-I/VS. 20 runde, facettierte
Saphire ca. 0,7 ct., 3 Andenopale im
Cabochon-Schliff zus. ca. 13,6 ct.

Provenienz: Erworben bei Juwelier
Hörl Augsburg 03/2004.

€ 2.500 – 3.000 | \$ 2.450 – 2.940



1109
KORALL-COLLIER.

Italien. 2003.

750/- Weißgold, Punze,
Gesamtgewicht: ca. 237,5 g.
Länge 47,0 cm. 16 Brillanten
zus. ca. 0,46 ct. Viele kleine
Sardegna-Korallen Ø ca. 3,0 mm.

Provenienz: Erworben bei
Juwelier Friedrich in
Frankfurt 12/2003.
Box anbei.

€ 3.500 – 4.000
\$ 3.430 – 3.920 | †



1110

PERIDOT-DIAMANT-RING.

Platin, 10% Iridium, Punze,
Gesamtgewicht: ca. 6,8 g.
EU-RM: 54. 2 Diamanten im Trapez-
Schliff zus. ca. 0,3 ct. 1 Peridot im
Kissen-Schliff ca. 8,6 ct.

€ 2.800 – 3.300 | \$ 2.744 – 3.234



1111

JADE-DIAMANT-RING.

Platin, Punze, Gesamtgewicht:
ca. 8,0 g. EU-RM: 54.
8 Diamanten zus. ca. 0,2 ct. 1 Jade-
Element in Cabochon-Schliff ca.
14,32 x 10,84 x 7,13 mm.

Kopie einer DSEF Idar-Oberstein
Expertise von 03/2015 über die Jadeit-
Jade anbei mit Herkunftsmerkmal:
Burma, im Handel als „A-Jade“
bekannt.

€ 6.000 – 8.000 | \$ 5.880 – 7.840

1112
PERL-DIAMANT-OHRSCHMUCK.

750/- Weißgold, getestet,
Gesamtgewicht: ca. 10,5 g. Länge
3,0 cm. Ca. 260 Diamanten im Brillant-
und Achtkant-Schliff zus. ca. 2,7 ct.,
K-L/VVS-VS. 2 tropfenförmige Südsee-
Zuchtperlen Ø ca. 11,0 x 13,0 mm.

€ 2.200 – 2.800 | \$ 2.156 – 2.744



1113
PERL-DIAMANT-RING.

Italien. Um 1990.

750/- Weißgold, Punze,
Gesamtgewicht: ca. 11,5 g.
EU-RM: 54. 6 Brillanten zus. ca. 1,4 ct.
K-L/VVS1-2. 1 Tahiti-Zuchtperle
Ø ca. 15,0 mm, feine graue
Farbe mit Grüntich, wenige
Wachstumsmerkmale.

Punze „Crivelli“.

€ 2.500 – 3.500 | \$ 2.450 – 3.430

1114
DIAMANT-RUBIN-COLLIER.

Platin, 750/- Gelbgoldverbödung,
getestet, Gesamtgewicht: ca. 37,0 g.
Länge 45,0 cm. Mittelstein im
Altschliff ca. 1,2 ct., M/SI1, 109
Diamanten im Alt- und Rosen-Schliff
zus. ca. 4,0 ct. 4 Perlen-Stränge,
crème-farben, Ø ca. 2,9 mm.

€ 6.000 – 7.000 | \$ 5.880 – 6.860



1115
**TAHITIPERL-DIAMANT-SET:
RING UND OHRSCHMUCK.**

750/- Weißgold, Punze,
Gesamtgewicht: ca. 26,5 g. EU-
RM: 49. Länge Ohrhänger 7,3 cm,
Ohrsteckclip 2,9 x 2,4 cm. 54
Diamanten im Navette-Schliff
zus. ca. 4,8 ct. H-J/VVS2-VS2, 63
Diamanten im Baguette- und Trapez-
Schliff zus. ca. 4,6 ct. H-J/VVS1-2. 2
Tahiti-Zuchtperlen Ø ca. 11,1 – 12,3
mm, 1 grünliche und 1 violett-
schwarze.

€ 3.300 – 4.000 | \$ 3.234 – 3.920



**1116
GOLD-COLLIER.**

Um 2000.

750/- Gelbgold, Punze,
Gesamtgewicht: ca. 137,0 g.
Länge 47,0 cm.

Signiert „C'EST LAUDIER“.
Reißverschluss lässt sich hoch/runter
ziehen.

€ 6.500–8.000 | \$ 6.370–7.840



1117

DIAMANT-CREOLEN.

Deutschland. Um 1990.

585/- Gelbgold, getestet,
Gesamtgewicht: ca. 20,0 g.
Länge 3,0 cm. Ca. 230 Brillanten
zus. ca. 8,9 ct., H-J/VS1-2.

€ 2.000–2.600 | \$ 1.960–2.548



1118

SOLITAIRE-OHRSTECKER.

750/- Gelbgold, Punze,
Gesamtgewicht: ca. 2,0 g. Ø 7,7 mm.
2 Brillanten, jeweils ca. 1,1 ct. F-G/VS.

HRD Antwerpen Jewellery Report von
05/2022 anbei.

€ 8.500–10.000 | \$ 8.330–9.800

1119

DIAMANT-KÖNIGSKETTE.

Deutschland.

750/- Gelb-, Weißgold, Punze,
getestet, Gesamtgewicht: ca. 39,5 g.
Länge 90,0 cm. 224 Brillanten
zus. ca. 1,7 ct.

€ 2.400–2.600 | \$ 2.352–2.548



1120

DIAMANT-RING.

750/- Gelb- und Weißgold, Punze,
Gesamtgewicht: ca. 4,0 g. EU-RM: 57.
1 Brillant ca. 1,0 ct., I/P1, 10 Brillanten
zus. ca. 0,3 ct.

€ 2.200–3.000 | \$ 2.156–2.940



1121
DIAMANT-PANZERKETTE.
Deutschland. Um 1980.

750/- Gelbgold, Punze, getestet,
Gesamtgewicht: ca. 61,0 g. Länge
44,0 cm. 1 Brillant ca. 1,0 ct. LVS2.

€ 3.800 – 4.500 | \$ 3.724 – 4.410

1122
FISHER & COMPANY
Diamant-Manschettenknöpfe.
USA. Um 1950.

585/- Gelbgold, Punze,
Gesamtgewicht: ca. 14,5 g.
17,0 x 15,0 mm. 4 Brillanten
zus. ca. 0,2 ct.

Juwelierpunze „Fisher & Company“.

€ 2.800 – 3.300 | \$ 2.744 – 3.234



1123
DIAMANT-RING.
Deutschland. Um 2000.

750/- Gelbgold, getestet, Metall,
Gesamtgewicht: ca. 32,0 g.
EU-RM: 50. 1 Brillant ca. 2,0 ct.
K-LVS1.

€ 12.000 – 15.000 | \$ 11.760 – 14.700



1124
SOLITAIRE-COLLIER.
Deutschland. Um 1990.

Platin, 750/-, 585/- Gelbgold,
Punze, Gesamtgewicht: ca. 37,5 g.
Innendurchmesser Collier 14,0 cm,
Anhänger 2,0 x 1,5 cm. 1 Diamant im
Alt-Schliff ca. 1,1 ct. J/P2.

Juwelierpunze am Anhänger.

€ 2.000 – 2.100 | \$ 1.960 – 2.058



1125
DIAMANT-RING.
Deutschland. Um 1990.

750/- Gelb-, und Weißgold, Punze,
Gesamtgewicht: ca. 11,5 g. EU-
RM: 55. 1 Brillant ca. 1,0 ct., J/V S1,
flankiert von 8 Diamant-Baguetten
zus. ca. 0,8 ct.

Karatgewichte in Ringschiene graviert
sowie Punze „HPB“.

€ 4.500 – 5.500 | \$ 4.410 – 5.390

1126
**GOLD-DIAMANT-COLLIER MIT
SIEBEN ANHÄNGERN.**

750/-, 585/- Gelbgold, Punze,
getestet, mehrfarbiges Email,
Gesamtgewicht: ca. 172,5 g.
Länge 99,0 cm.

1 großes Herz-Medaillon 6,3 x 4,9 cm,
1 Diamant im Alt-Schliff ca. 0,2 ct.,
31 Diamanten im Alt-Schliff
zus. ca. 0,4 ct. 1 Herz-Medaillon
4,0 x 3,0 cm, 1 Diamant im Alt-Schliff
ca. 0,1 ct. 4 kleinere Herz-Anhänger,
viele Saatperlen, 2 kleine Granate und
1 Diamant.

€ 5.500 – 7.000 | \$ 5.390 – 6.860



1127
DIAMANT-COLLIER.

Italien. Um 2020.

750/- Gelbgold, Punze,
Gesamtgewicht: ca. 58,0 g. Länge
47,5 cm. 60 Brillanten zus. ca. 1,7 ct.
J-K/VS-P1.

€ 3.500–4.000 | \$ 3.430–3.920



1128
DIAMANT-COLLIER.

Deutschland. Um 2000.

750/-, 585/- Gelbgold, Punze,
Gesamtgewicht: ca. 93,5 g.
Länge Collier 49,0 cm, Anhänger
1,5 x 2,2 cm. 15 Brillanten
zus. ca. 0,2 ct.

Juwelierpunze.

€ 3.500–4.000 | \$ 3.430–3.920



1129
DIAMANT-SET:
COLLIER, RING UND CREOLEN.

Deutschland. Um 1990.

750/- Gelb-, Weißgold, Punze,
getestet, Gesamtgewicht: ca. 140,0 g.
EU-RM: 54. Collier 43,0 cm, Creolen
Ø 1,8 cm. Ca. 176 winzige Brillanten
zus. ca. 1,5 ct. I-K/VS.

Juwelierpunze.

€ 5.000–6.000 | \$ 4.900–5.880

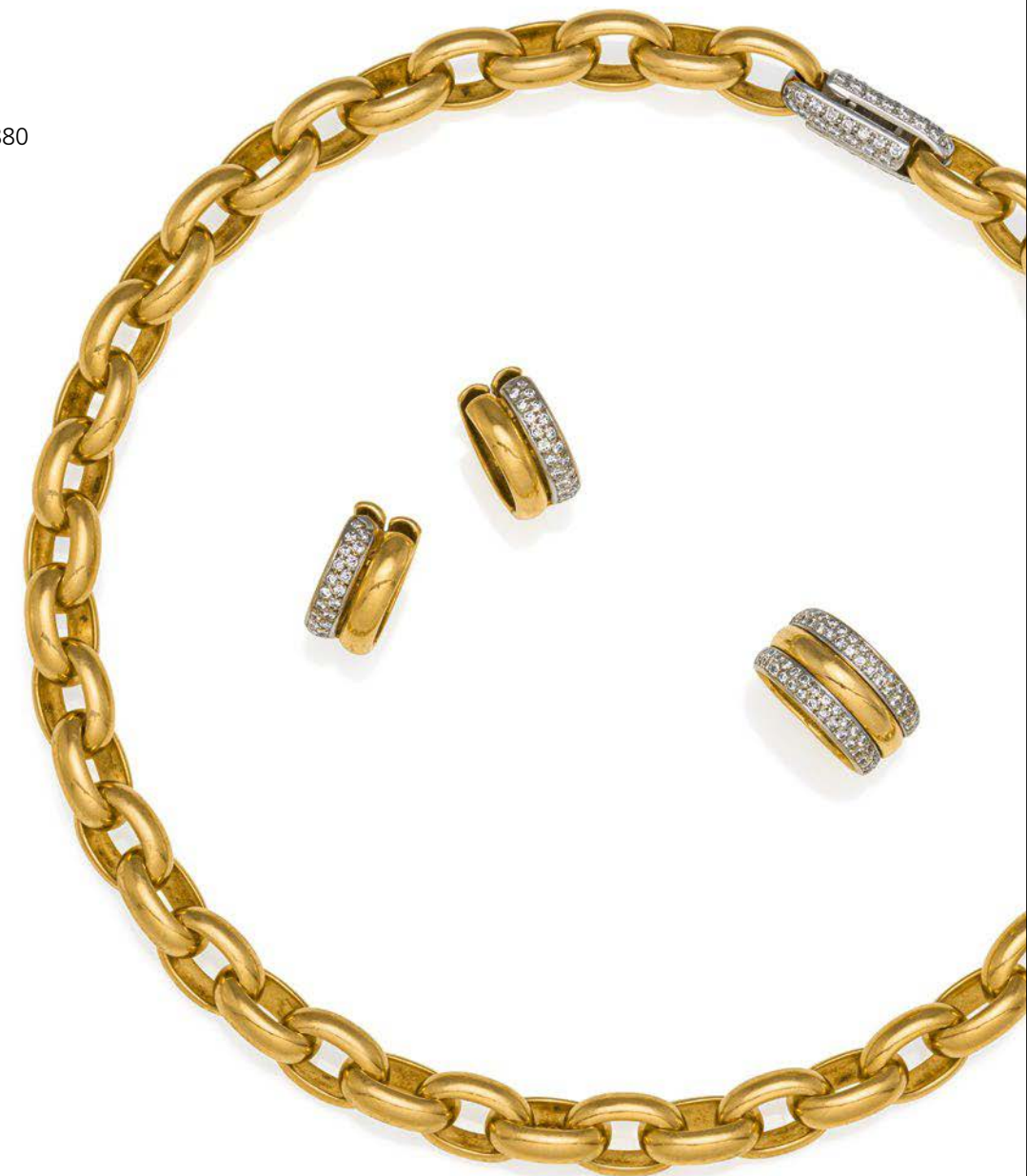

1130
SMARAGD-DIAMANT-COLLIER.
Deutschland. Um 1980.

750/- Gelb-, Weißgold, Punze,
Gesamtgewicht: ca. 56,5 g.
Innendurchmesser 13,0 cm. Ca. 71
Diamanten im Brillant- und Achtkant-
Schliff zus. ca. 2,3 ct. G-I/VS2-VS2.
1 Smaragd im Emerald-Schliff
ca. 1,7 ct.

€ 3.000 – 3.500 | \$ 2.940 – 3.430



1131
SMARAGD-DIAMANT-ARMBAND.
Wohl Deutschland.

750/- Gelb-, Weißgold, Punze,
Gesamtgewicht: ca. 84,0 g. Länge
19,0 cm. Ca. 92 Diamanten im Brillant-
und Achtkant- Schliff zus. ca. 3,1 ct.
J-L/VS2-SI1. 3 Smaragde im Emerald-
Schliff zus. ca. 1,6 ct.

Juwelierpunze.

€ 4.300 – 5.000 | \$ 4.214 – 4.900

Fine Jewels

1132
HISTORISIERENDES SMARAGD-SET:
ARMBAND UND COLLIER.
Griechenland.

750/- Gelbgold, Punze,
Gesamtgewicht: ca. 113,0 g.
Armband Länge 17,3 cm, Collier
Innendurchmesser 14,0 x 11,6 cm.
103 Smaragde in runden, vier- und
achteckigen Schliffausführungen
zus. ca. 21,1 ct.

€ 5.000 – 6.000 | \$ 4.900 – 5.880



1133

SAPHIR-RING.

Italien. Um 2000.

750/- Gelbgold, Punze,
Gesamtgewicht: ca. 8,5 g. EU-RM:
64. 9 Saphire im Baguette-Schliff
zus. ca. 1,1 ct.

Referenznummer im Ringschenk
graviert. Signiert „Cartier“.
Orig. Box anbei.

€ 2.000 – 2.600 | \$ 1.960 – 2.548



1135

SAPHIR-DIAMANT-ARMBAND.

Um 1980.

750/- Gelbgold, Gesamtgewicht:
ca. 21,0 g. Länge 18,0 cm, Breite
4,0 mm. 24 Diamant-Karrees
zus. ca. 6,8 ct., N-O/VVS-VS. 24 Saphir-
Karrees zus. ca. 7,8 ct.

€ 2.000 – 2.600 | \$ 1.960 – 2.548



1134

SAPHIR-DIAMANT-RING.

USA. Um 1950.

585/- Gelbgold, Platin, Punze,
getestet, Gesamtgewicht:
ca. 10,0 g. EU-RM: 52. 18 Brillanten
zus. ca. 2,1 ct. G-H/VVS1. 1 Sternsaphir
im Cabochon-Schliff ca. 16,4 ct.

€ 2.200 – 2.600 | \$ 2.156 – 2.548

1136

**RUBIN-DIAMANT-SET:
ARMBAND UND RING.**

Wohl Deutschland. 2. Hälfte 20. Jh.

585/- Rotgold, Punze und getestet,
Gesamtgewicht: ca. 49,0 g. EU-RM:
56. Armband 16,7 cm. Ca. 235
Diamanten im Achtkant- und Brillant-
Schliff zus. ca. 4,7 ct. 14 runde und
ovale, facettierte Rubine zus. ca. 5,8 ct.

Punze „14K“. Nach einem Vorbild von
1880 gearbeitet.

€ 2.000 – 2.200 | \$ 1.960 – 2.156



1137

**RUBIN-DIAMANT-SET:
RING UND OHRSCHMUCK.**

Deutschland. Um 1980.

750/- Gelbgold, Punze, getestet,
Gesamtgewicht: ca. 25,5 g. EU-RM:
51,5. 8 Diamanten im Smaragd-Schliff
zus. ca. 2,8 ct. H-J/VS1-2. 3 ovale,
facettierte Rubine zus. ca. 7,6 ct.,
schönes intensives Rot.

€ 5.500 – 6.500 | \$ 5.390 – 6.370

1138

CITRIN-GRANAT-RING.

Deutschland, München.

750/- Gelbgold, Punze,
Gesamtgewicht: Ca. 22,0g. EU-
RM: 54. 1 großer Citrin-Cabochon
ca. 13,5 ct., 56 kleine Mandarin-
Granate im Brillant-Schliff.

Signatur „Ashley's“.

€ 2.500 – 3.500 | \$ 2.450 – 3.430 | *



1139

MANDARIN GRANAT-ARMBAND.

Deutschland, München.

750/- Gelbgold, Punze,
Gesamtgewicht: ca. 66,5 g. Länge
18,0 cm, Breite 1,1 cm. 195 runde,
facettierte Mandarin-Granate
Ø ca. 2,7 mm.

€ 4.500 – 7.000 | \$ 4.410 – 6.860 | *

1140
LAPISLAZULI-TÜRKIS-ARMSPANGE.

900/- Gelbgold, Punze,
Gesamtgewicht: ca. 100,0 g.
Innendurchmesser 6,1 x 5,0 cm,
Breite Vorderseite 3,5 cm. 10 Türkis-
Elemente, 7 Lapislazuli-Elemente,
dreieckig und rechteckig.

Meisterpunze „S“.

€ 4.800 – 6.000 | \$ 4.704 – 5.880



1141
CHRYSOPRAS-ARMSPANGE.

900/- Gelbgold, Punze,
Gesamtgewicht: ca. 66,5 g.
Innendurchmesser 6,5 x 5,0 cm.
1 Chrysopras im Cabochon-Schliff
20,0 x 16,6 mm, 2 Chrysoprase
12,4 x 8,6 mm.

€ 3.000 – 4.000 | \$ 2.940 – 3.920

1142

AMETHYST-DIAMANT-BROSCHÉ.

Russland. Um 1895.

56 Zolotnik (585/- Gelb-, Weißgold),
Gesamtgewicht: ca. 21,0 g.
Ø 4,6 x 5,0 cm. Ca. 58 Diamanten im
Alt-Schliff zus. ca. 1,5 ct., M-O/SI-P,
ca. 108 Diamanten im Rosen-Schliff.
1 ovaler, facettierter Amethyst
ca. 3,6 ct., 1 ovaler, facettierter Peridot
ca. 3,9 ct.

€ 2.800 – 3.000 | \$ 2.744 – 2.940



1144

SMARAGD-DIAMANT-ANHÄNGER.

750/- Gelbgold, Punze,
Gesamtgewicht: ca. 22,0 g.
5,9 x 4,6 cm. 87 Brillanten
zus. ca. 1,3 ct. G-I/VS. 33 Smaragde im
Cabochoon-Schliff zus. ca. 11,5 ct.

Broschierung rückseitig. Smaragd-
Stränge beweglich.

€ 2.400 – 3.000 | \$ 2.352 – 2.940



**1143
TOPAS-DIAMANT-RING.**

585/- Gelbgold, getestet,
Gesamtgewicht: ca. 4,0 g. EU-RM:
54,5. 25 Diamanten im Rosen-Schliff
Ø ca. 1,1 -1,4 mm. 1 ovaler, facettierter
Topas, 6,41 ct.

IGI Gemological Institute Expertise
vom 03/2022 über den Topas anbei.

€ 3.800 – 4.300 | \$ 3.724 – 4.214



**1145
ZIRKON-DIAMANT-RING.**

Um 1980.

750/- Gelb-, Weißgold, getestet,
Gesamtgewicht: ca. 16,5 g.
EU-RM: 53. 20 Brillanten
zus. ca. 0,6 ct. M-N/VS-SI. 1 grünlicher
Zirkon 9,42 ct. im Emerald-Schliff.

IGI Colored Stone Report vom
03/2022 über den Zirkon anbei.

€ 3.300 – 4.000 | \$ 3.234 – 3.920

1146
**GRANAT-DIAMANT-
ANHÄNGERKETTE.**

Deutschland, Idar-Oberstein.
Um 2020.

Kette 585/- Gelbgold, Punze,
Anhänger 750/- Gelb- und Weißgold,
getestet, Gesamtgewicht: ca. 4,0 g.
Anhänger Länge 1,8 cm. 1 blauer
Diamant, behandelt, ca. 0,4 ct. 1
Spessartin Granat im Tropfen-Schliff
ca. 10,5 x 8,0 mm, sehr schöne,
lebendige Farbe.

€ 2.400 – 2.800 | \$ 2.352 – 2.744



1148
AQUAMARIN-ANHÄNGER.

Deutschland.

750/- Gelbgold, getestet,
Gesamtgewicht: ca. 17,5 g.
4,0 x 3,6 cm. 1 rechteckiger,
facettierter Aquamarin ca. 45,0 ct.

Taxation für Versicherungszwecke,
Edelstein-Untersuchungslabor Uwe
Hendrichs vom 08/2022
über einen Wiederbeschaffungswert
von € 13.500.

€ 3.000 – 4.000 | \$ 2.940 – 3.920



1147
PERL-DIAMANT-ANHÄNGER.

Wohl Deutschland. Um 1940/1950.

585/- Gelbgold, getestet,
Gesamtgewicht: ca. 22,0 g.
4,8 x 3,2 cm. 22 Diamanten
im Alt-Schliff zus. ca. 3,5 ct.
M-N/SI-P. 1 Rauch-Citrin im Kissen-
Schliff ca. 23,5 ct. 22 Perlen Ø 4,0 – 4,3
mm, wohl Naturperlen.

Auch als Brosche tragbar,
Broschierung lässt sich abmontieren.
Provenienz: Erworben bei Juwelier J.
Weiland 02/1988 in Mainz für DM
22.320.

€ 2.200 – 2.400 | \$ 2.156 – 2.352



1149
GOLD-TÜRKIS-ARMBAND.

Italien.

750/- Gelbgold, Punze,
Gesamtgewicht: ca. 73,5 g. Länge
21,2 cm. 18 runde Türkis-Cabochons
Ø ca. 2,5 mm.

€ 3.000 – 3.800 | \$ 2.940 – 3.724



1150
OPAL-DIAMANT-SET:
COLLIER UND OHRSCHMUCK.
 Um 1980.

585/- Gelb-, Weißgold, Punze,
 Gesamtgewicht: ca. 31,5 g. Collier
 Länge 40,0 cm, Ohrschmuck
 Länge 3,5 cm. Ca. 71 Brillanten
 zus. ca. 1,2 ct., 14 Brillanten
 zus. ca. 0,2 ct., N-OVS-P. 44 Opale
 im tropfen-förmigen Cabochon-
 Schliff 5,6 x 4,5 mm, 24 Opale im
 navette-förmigen Cabochon-Schliff
 5,7 x 3,0 mm.

€ 3.300 – 4.000 | \$ 3.234 – 3.920



1151
TURMALIN-DIAMANT-
OHRSTECKER.
 Deutschland.

750/- Gelb-, Weißgold, Punze,
 Gesamtgewicht: ca. 7,5 g.
 2,2 x 1,0 cm. 16 Brillanten
 zus. ca. 0,9 ct. H/VS. 4 rechteckige,
 facettierte Turmaline zus. ca. 1,6 ct.

€ 2.600 – 3.000 | \$ 2.548 – 2.940

DIAMANT-ANHÄNGER.
 1980.

750/- Weiß-, Gelbgold, Punze,
 925/- Silber, Punze, blau, schwarzer/
 orangefarbener Glasfluss,
 Gesamtgewicht: ca. 62,0 g.
 Anhänger 5,3 x 4,1 cm, Länge Kette
 47,0 cm. 1 Brillant ca. 0,5 ct. I/VS1,
 ca. 51 Brillanten zus. ca. 0,6 ct., 38
 gelbe bis cognacfarbene Brillanten
 zus. ca. 1,3 ct.

Anhänger rückseitig Gravur „Diamond
 International Award“, Signiert
 „Möller“, Punze „SEIF 1980“.
 Magnetverschluss signiert „Langer
 Austria“.

€ 2.500 – 3.300 | \$ 2.450 – 3.234



1153
FARBSTEIN-DIAMANT-SET:
2 RINGE, ANHÄNGER
UND OHRCLIPS.
 Um 1990.

750/- Gelbgold, Punze, getestet,
 schwarzer Lack, Gesamtgewicht:
 ca. 52,0 g. Anhänger Länge 4,0 cm.
 34 Brillanten zus. ca. 0,4 ct., 28
 Brillanten zus. ca. 0,6 ct., K-L/VS-
 VS. 32 runde, facettierte Saphire
 zus. ca. 1,0 ct., 10 kleine Rubine als
 Augen.

€ 2.800 – 3.500 | \$ 2.744 – 3.430

1154
MONDSTEIN-DIAMANT-RING.
USA. Um 1950.

585/- Gelbgold, Punze,
Gesamtgewicht: ca. 8,4 g. EU-RM:
55,5. 20 Diamanten im Achtkant-
Schliff zus. ca. 0,3 ct. 1 Mondstein im
Cabochon-Schliff ca. 10,3 ct.

€ 3.000 – 3.500 | \$ 2.940 – 3.430



1155
ZIRKON-DIAMANT-RING.
USA. Um 1940/1950.

585/- Gelbgold, Platin, Punze,
getestet, Gesamtgewicht:
ca. 9,6 g. EU-RM: 53. 12 Brillanten
zus. ca. 0,4 ct. 29 runde, facettierte,
blaue Zirkone Ø 3,8 mm.

€ 3.000 – 3.300 | \$ 2.940 – 3.234

1156
PANZER-KETTE.
Deutschland.

750/- Gelbgold, Punze,
Gesamtgewicht: ca. 73,0 g.
Länge 22,5 cm.

Meisterpunze „CB“.

€ 3.000 – 3.600 | \$ 2.940 – 3.528



1157
GRANDEL-ARMREIF.
Deutschland. Um 1990.

585/- Gelb-, Rotgold,
Punze, Gesamtgewicht:
ca. 96,5 g. Innendurchmesser
5,8 x 5,3 cm. 20 Grandeln
ca. 10,2 – 15,4 x 6,6 – 9,9 mm.

€ 3.500 – 3.800 | \$ 3.430 – 3.724

1158
PERL-DIAMANT-COLLIER.

Deutschland. Um 1980.

750/- Gelbgold, Punze,
Gesamtgewicht: ca. 34,5 g. Länge
41,0 cm. 14 Brillanten zus. ca. 1,5 ct.
H-J/VS1. 1 Akoya-Zuchtperle, leicht
unrund, Ø 10,5 mm, sehr schöner
Lüster.

€ 2.200–2.400 | \$ 2.156–2.352



1159
PERL-DIAMANT-OHRSTECKCLIPS.

Wohl Deutschland. Um 2000.

750/- Gelbgold, Punze,
Gesamtgewicht: ca. 19,0 g.
Länge: ca. 4,7 cm. 22 Brillanten
zus. ca. 2,6 ct., 46 Diamanten
im Trapez- und Baguette-Schliff
zus. ca. 2,8 ct., 4 Diamanten im
Navette-Schliff zus. ca. 0,2 ct.,
L-M/VS. 2 feine Südsee-Zuchtperlen,
oval, 12,7–13,5 x 11,8 mm, zart grün-
rosé.

€ 4.000–5.000 | \$ 3.920–4.900

1160
**KORALL-SET: COLLIER, RING,
ARMREIF UND OHRSTECKCLIPS.**

Ring und Armreif: 585/- Gelbgold,
Punze, Ohrsteckclips: 333/- Gelbgold,
Schließmechanismus aus 585/-
Weißgold, Collier: 585/- Gelbgold,
lediglich Schließe aus unedlem
Metall, Gesamtgewicht: 92,0 g.
EU-RM: 53. Ohrclips Ø 2,1 x 1,8 cm,
Armreif Innendurchmesser 5,6 cm,
Collier Länge 41,5 cm. 90 Diamanten
im Brillant- und Achtkant-Schliff
zus. ca. 0,9 ct. 64 Saphir-Karrees
zus. ca. 3,2 ct. 16 Korall-Cabochons,
wohl Engelshautkoralle, Ø 14 x 10 bis
zu 22 x 15 mm, schöne gleichmäßige
Farbe.

€ 2.200–2.600 | \$ 2.156–2.548 | ‡



1161
TAHITIPERL-COLLIER.

Deutschland.

750/- Gelb-, Weißgold, Punze,
Gesamtgewicht: ca. 97,0 g. Länge
86,0 cm. 26 Tahiti-Zuchtperlen
Ø ca. 7,3–7,9 mm, grünlich-violett-
anthrazitfarben.

Juwelierpunze.

€ 3.900–5.000 | \$ 3.822–4.900





Besondere Farbsteine

Seit jeher ist die Menschheit entzückt von Steinen, die ein besonderes Farbspiel aufweisen. Je seltener und je schöner der Stein, desto höher werden diese Steine angesehen. Wenn diese Steine dann auch noch aus besonderen Abbaugebieten stammen und keinerlei Spuren von Behandlungen aufweisen, kann man von echten Schätzen der Natur sprechen, die solche Schönheit durch Zufall entstehen lässt. Wir freuen uns, Ihnen in dieser Auktion eine Auswahl an besonderen Farbsteinen präsentieren zu können. Insbesondere die großen Drei, also Rubin, Saphir und Smaragd, lassen seit Jahrhunderten die Herzen höher schlagen. Rubine und Saphire gehören zur Mineralklasse der Korunde (zu deutsch „harte Steine“) Beide Steine besitzen eine Härte von 9, liegen damit nur 1 Grad unter Diamanten, und gehören zu den härtesten Edelsteinen der Welt. Das macht sie nicht nur unempfindlich gegenüber Bestoßungen, sondern verleiht Ihnen auch einen tollen Glanz und ein Funkeln, das mit dem des Diamanten vergleichbar ist.

Mithilfe mikroskopischer Beobachtungen lassen sich auch die Herkunftsgebiete vieler Edelsteine feststellen. Die Entstehungsprozesse variieren von Land zu Land und diese Unterschiede zeigen sich in mikroskopischen Einschlussbildern. Bestimmte Abbaugebiete haben einen fast schon sagenhaften Ruf, da die schönsten Farbsteine der Welt dort gefunden wurden.

1162 BURMA-RUBIN-DIAMANT-RING. Um 1930.

Platin, getestet, Gesamtgewicht:
ca. 4,0g. EU-RM: 48. 2 Diamanten
im Alt-Schliff zus. ca. 0,8ct. L-M/SI.
1 Rubin im gemischten Stern- und
Treppen-Schliff 2,23 ct.

DSEF Idar-Oberstein Expertise für
den Rubin vom 30.05.2022 anbei.
Herkunft: Burma (Myanmar). Keine
Hinweise auf Hitzebehandlung.

€ 3.300 – 4.000 | \$ 3.234 – 3.920

i

Das heutige Myanmar und frühere Burma ist der sagenumwobenste Rubinproduzent. Die Fundorte um Mogok und Mong Hsu zeichnen die durch einen besonders schönen Rotton aus. Die schönsten und teuersten Rubine der Welt stammen aus diesem Gebiet, wie der sogenannte „Sunrise Ruby“, der für \$30 Millionen versteigert wurde. Der hier vorliegende Ring weist einen außergewöhnlich schönen Rotton auf. Seit Hunderten von Jahren werden Rubine und Saphire erhitzt, um deren Farbe zu verstärken, oder gleichmäßiger im Stein zu verteilen. Der hier angebotene Rubin wurde nicht nachträglich behandelt, ist also in der Natur bereits mit einer so gleichmäßigen Farbverteilung entstanden.



1163

SAPHIR-DIAMANT-RING.

Deutschland. Um 1990.

750/- Weißgold, Punze,
Gesamtgewicht: ca. 13,0 g. EU-RM:
54. 22 Brillanten zus. ca. 0,7 ct.,
K-LVS-SI. 1 viereckiger, facettierter
Saphir ca. 13,5 ct., schönes, helles
Blau, kaum Einschlüsse.

Der Saphir stammt vermutlich
aus Ceylon/Sri Lanka und ist
wahrscheinlich unbehandelt.

€ 2.400 – 3.000 | \$ 2.352 – 2.940



Der „Geschwisterstein“ des Rubins ist der Saphir. Bis zum 19. Jh. kannte man ausschließlich blaue Saphire, das spiegelt sich auch in dem Namen wieder; Sappeiros bedeutet blau. Die umkämpfte Himalaya Region Kaschmir ist die berühmteste Fundstätte für Saphire. Da dort jedoch die Lagerstätten erschöpft und die Saphire vollständig abgebaut sind, wächst die Bedeutung anderer Fundstätten. Eine dieser Fundstätten ist Sri-Lanka, das frühere Ceylon. Bereits in historischen Quellen wurde Sri Lanka als „Insel der Edelsteine“ bezeichnet und schon die Römer und Griechen bauten hier Edelsteine ab.

1164

SAPHIR-DIAMANT-RING.

750/- Weißgold, getestet,
Gesamtgewicht: ca. 7,0 g. EU-RM:
54. 16 Diamanten im Alt-Schliff
zus. ca. 1,2 ct. J-L/SI1-P1. 1 Saphir
im Kissen-Schliff ca. 11,3 x 8,0 x 4,6
mm, ca. 3,8 ct., zeigt charakteristische
Merkmale der Herkunft Sri Lanka,
keine Hinweise auf Hitzebehandlung.

Netherlands Gem Laboratory Gem
Report vom 07/2022 anbei.

€ 4.000 – 4.500 | \$ 3.920 – 4.410

1165

RUBIN-SAPHIR-OHRCLIPS.

Wohl Deutschland.

750/- Gelbgold, Punze,
Gesamtgewicht: ca. 13,5 g.
Ø ca. 20 mm. 46 Brillanten
Ø ca. 1,5–2,1 mm. 2 Saphire im
Herzschliff zus. ca. 17,4 ct., schöne
helle Farben, Herkunft Ceylon, wohl
unbehandelt, 18 Rubin-Baguetten
zus. ca. 2,1 ct.

Punze „T“.

€ 2.000–2.600 | \$ 1.960–2.548



1166

SAPHIR-DIAMANT-RING.

585/- Weißgold, Punze,
Gesamtgewicht: ca. 6,5 g. EU-RM:
59. 12 Brillanten zus. 1,8 ct.
E-FVS-SI. 1 Saphir im Kissen-Schliff
4,9 ct., Herkunft Sri Lanka, keine
Hinweise auf Hitzebehandlung.

IGI Gemological Institute Jewelry
Report vom 02/2022 anbei.

€ 5.500–7.000 | \$ 5.390–6.860

1167
SAPHIR-DIAMANT-RING.

750/- Weiß-, Gelbgold, getestet,
Gesamtgewicht: ca. 6,5 g. EU-RM:
54. 4 Diamanten im Trapez-Schliff
zus. ca. 0,2 ct. HVS1-2. 1 ovaler,
facettierter Saphir 9,32 ct., intensives
Gelb, zeigt charakteristische Merkmale
für die Herkunft Sri Lanka, keine
Hinweise auf Hitzebehandlung.

Netherlands Gem Laboratory Gem
Report vom 03/2022 über den Saphir
anbei.

€ 6.000 – 7.000 | \$ 5.880 – 6.860



Saphire gibt es nicht nur in Blau,
sondern in vielen anderen Farben,
wie zum Beispiel Gelb oder Pink.
Verschiedene Elemente, die in den
umliegenden Erdschichten bei der
Genese des Steins vorhanden sind,
erzeugen dieses Farbspektrum. In
Burma werden nicht nur Rubine
sondern auch feinste Saphire
abgebaut. Auch dieser Stein ist
unbehandelt und verfügt von Natur
aus über eine so schöne Farbe.

1168
BURMA-SAPHIR-DIAMANT-RING.
Um 1950.

585/- Weißgold, Punze,
Gesamtgewicht: ca. 6,5 g. EU-RM:
54. 10 Diamanten im Alt-Schliff
zus. ca. 0,3 ct., 4 Diamanten im
Karree-Schliff zus. ca. 0,7 ct., I-K/SI.
1 ovaler, facettierter Saphir im Stern-/
Treppen-Schliff, 7,90x7,20x5,44 mm,
Herkunft: Burma, keine Hinweise
auf Hitzebehandlung, sehr schönes,
intensives Pink.

Punze. DSEF Idar-Oberstein Expertise
vom 09/2022 über den Saphir anbei.

€ 3.800 – 4.500 | \$ 3.724 – 4.410

1169
LOSER SMARAGD.

1 ovaler Smaragd im Stern-/Treppenschliff 2,39 ct.

Herkunft Kolumbien, Grad der Behandlung: unbedeutend laut DSEF Idar-Oberstein Expertise von 10/2020 (anbei).

Der Smaragd wurde für das Foto und die Laboruntersuchung ausgefasst. Auf Wunsch und gegen eine Bearbeitungsgebühr kann der Stein wieder gefasst werden.

€ 3.000 – 4.000 | \$ 2.940 – 3.920



Der Smaragd ist einer der wenigen Edelsteine, die auch in Europa gefunden wurden. Im österreichischen Habachtal kann man auch heute noch Smaragde finden. Eine kommerziell bedeutende Lagerstätte ist das Habachtal jedoch nicht. Ganz anders verhält es sich mit Smaragden aus Kolumbien. Diese waren bereits den indigenen Völkern bekannt. Von deren Schönheit fasziniert, nannten sie die grünen Steine „Tränen der Götter“. Durch die spanischen Conquistadores gelangten Smaragde an die europäischen Höfe. Als die bekanntesten Minen erschöpft waren, gerieten kolumbianische Smaragde in Vergessenheit und der Dschungel holte sich die Minen zurück. Um die Jahrhundertwende 19./20. Jahrhundert wurden die kolumbianischen Vorkommen von einem Händler aus Idar Oberstein & einem kolumbianischen Bergbau Ingenieur wiederentdeckt. Seitdem erfreuen sich kolumbianische Smaragde wieder einer großen Beliebtheit.

Smaragde weisen ein markantes Einschlussbild auf, das als Jardin bezeichnet wird, als kleiner Garten. Smaragde sind grundsätzlich einschlusreicherer Steine, daher werden die meisten Smaragde geölt, zum Beispiel mit Zedernöl, um die Transparenz zu erhöhen. Wenn einem Stein bescheinigt wird, dass er unbedeutende Ölsuren aufweist, bedeutet das, dass so wenig Öl verwendet wurde, dass die Transparenz des Steins durch das Öl nicht beeinflusst wird; der Stein war bereits von Natur aus so augenrein.



1170
SMARAGD-DIAMANT-ANHÄNGER.

Deutschland.

750/- Gelbgold, Punze,
Gesamtgewicht: 16,3 g. 3,2 x 1,8 cm.
3 Brillanten zus. ca. 0,5 ct. H/SI.
1 Smaragd im Emerald-Schliff
ca. 24.7 ct.

Echtheitszertifikat vom
Gemmologischen Labor CARAT
Frankfurt von 04/2002 über die
Herkunft Kolumbien und einen
Marktwert von € 114.500. Zertifikat
anbei.

€ 6.000 – 8.000 | \$ 5.880 – 7.840



1171
SMARAGD-DIAMANT-RING.

750/- Weiß-, Gelbgold, Punze,
Gesamtgewicht: ca. 5,5 g. EU-RM:
53. 2 Diamanten dreieckig geschliffen
zus. ca. 0,4 ct. L-M/V/S. 1 Smaragd
im Emerald-Schliff 4,6 ct., zeigt
charakteristische Merkmale für die
Herkunft Kolumbien.

Netherlands Gem Laboratory Gem
Report vom 07/2022 über den
Smaragd anbei.

€ 6.500 – 7.000 | \$ 6.370 – 6.860

1172

BVLGARI

Diamant-Bettelarmband.
Italien. Um 2000.

750/- Weißgold, Punze, schwarzes
Email, Gesamtgewicht: ca. 54,5 g.
Länge 19,0 cm. Ca. 90 winzige
Brillanten zus. ca. 1,0 ct.

9 Anhänger, jeder signiert „BVLGARI“.
1 Diamant am Schneeflocken-
Anhänger fehlend. Orig. Box anbei.

€ 3.800–4.500 | \$ 3.724–4.410



1173

BVLGARI

Zero 1. Farbstein-Armband.
Italien. Um 2000.

750/- Gelbgold, Punze,
Gesamtgewicht: ca. 14,0 g. Länge
22,0 cm. 1 Granat, 1 blauer Topas,
1 Amethyst, 1 Citrin, im Cabochon-
Schliff ca. 11,0 x 9,0 mm.

Signiert „BVLGARI“. Bulgari Zertifikat
und Box anbei.

€ 2.200–2.600 | \$ 2.156–2.548

1174

RENÉ KERN

Collier-de-Chien.

Düsseldorf. Um 1950.

950/- Platin, Punze, Gesamtgewicht:

ca. 117,0 g. Länge 36,0 cm. 36

Brillanten zus. ca. 2,1 ct.

H-IVS1. 5 Saphire im Navette-Schliff,
kornblumenblaue Farbe, zus. ca. 1,4 ct.

Signiert.

€ 3.000 – 3.500 | \$ 2.940 – 3.430



1175

RENÉ KERN

Labradorit-Collier.

Deutschland, Düsseldorf.

750/- Gelbgold, Punze,

Gesamtgewicht: ca. 55,0 g. Länge

41,1 cm. 1 runder Labradorit-

Cabochon Ø 19,6 mm, 2 kleine

Rubin-Cabochons, 1 kleiner Saphir-

Cabochon Ø ca. 2,4 mm.

Box anbei.

€ 2.600 – 3.000 | \$ 2.548 – 2.940



1176
H. STERN
Rauchquarz-Collier.
Brasilien. Um 1990/2000.

750/- Gelbgold, Punze,
Gesamtgewicht: ca. 32,0 g. Länge
44,0 cm, Breite verlaufend von
10,0 mm auf 4,0 mm. 1 kleiner
Diamant im Prinzess-Schliff ca. 0,01 ct.
auf dem Schnapper. 47 Rauchquarze
in Farbe und Größe verlaufend, in der
Mitte kräftig bis zu fast farblos an den
Enden, Mittelstein ca. 5,0 ct., übrige
Steine zus. ca. 42,0 ct.

Orig. Box und Umkarton anbei.

€ 3.000–4.000 | \$ 2.940–3.920

1177
H. STERN
Amethyst-Armband.
Brasilien. Um 1970.

750/- Gelbgold, Punze,
Gesamtgewicht: ca. 87,0 g. Länge
18,0 cm, Breite 3,0 cm. 6 ovale,
facettierte Amethyste zus. ca. 65,25 ct.,
sehr schönes, tiefes Violett.

Eine tolle, handgefertigte
Arbeit aus dem Hause H. Stern.
Versicherungsgutachten von H. Stern
in Kopie anbei.

€ 4.000–5.000 | \$ 3.920–4.900



1178
H. STERN
Amethyst-Brosche.
Brasilien. Um 1970.

750/- Gelbgold, Punze,
Gesamtgewicht: ca. 51,0 g.
7,0 x 3,5 cm. 1 ovaler, facettierter
Amethyst ca. 46,75 ct., sehr schönes,
intensives Violett.

Passend zum Armband eine rau
gearbeitete, handgefertigte Brosche.
Versicherungsgutachten
von H. Stern in Kopie anbei.

€ 2.400–3.000 | \$ 2.352–2.940



1179

GEORG HORNEMANN

Diamant-Creolen.
Deutschland, Düsseldorf. Um 1990.

750/- Gelbgold, 950/- Platin, Punze,
Gesamtgewicht: ca. 43,5 g. Ø 2,4 cm.
32 Diamanten im Baguette-Schliff
zus. ca. 5,0 ct. G-IVVS2-VS1.

Signiert „Georg Hornemann“.
Clipmechanismus.

€ 4.500 – 5.500 | \$ 4.410 – 5.390 | *



1180

POMELLATO

Lulu. Topas-Ohrringe.
Italien.

750/- Roségold, Punze,
Gesamtgewicht: ca. 16,5 g. Länge
2,6 cm, Breite 0,9 cm. 42 Brillanten
zus. ca. 0,4 ct., G/VVS. 16 Topase in
runden und tropfenförmigen Rosen-
Schliffen.

Anbei Schmuckpass in Kopie des
Juweliers Stoess, Wiesbaden,
von 02/2014, der den Wieder-
beschaffungswert mit € 12.420
angibt.

€ 5.000 – 6.500 | \$ 4.900 – 6.370

1181

CARTIER

Gold-Collier.
Frankreich.

750/- Gelbgold, Punze,
Gesamtgewicht: ca. 40,0 g.
Länge 47,5 cm.

Signiert „Cartier“, Referenznummer
755503.

€ 2.000 – 2.600 | \$ 1.960 – 2.548



1182

JOCHEN POHL

Mondstein-Collier.
Deutschland. Um 2000.

750/- Roségold, Punze,
Gesamtgewicht: ca. 59,0 g. Länge
43,0 cm, Mittelteil 3,0x2,5 cm.
1 orangefarbener Mondstein im
Cabochon-Schliff ca. 30,0 ct.

Signiert. Mittelteil mit Bajonette-
Verschlüssen.

€ 3.300 – 3.800 | \$ 3.234 – 3.724



1183

GAY FRÈRES

Pferdekopf-Armreif.
Frankreich. Um 1970/1980.

750/- Gelbgold, getestet,
Gesamtgewicht: ca. 34,5 g.
7,0x4,5 cm. 2 kleine Rubine im
Cabochon-Schliff als Augen. Armreif
aus Horn, Kopf wohl anderes Material,
evtl. Achat.

Signiert. Wunderschön verarbeitet.

€ 4.300 – 5.000 | \$ 4.214 – 4.900

1184

FABERGÉ – VICTOR MAYER

Email-Diamant-Collier.
Deutschland, Pforzheim.
Um 1990/2000.

750/- Gelbgold, Punze,
mehrfarbiges teilw. transluzides
Email, Gesamtgewicht: ca. 117,0 g.
Länge Collier 45,5 cm, Medaillons
5,0x2,7 cm. 56 Brillanten
zus. ca. 0,56 ct., 33 Brillanten
zus. ca. 0,38 ct., 12 Brillanten
zus. ca. 0,11 ct. 1 Rubin 1,3 ct.

Limitierte Auflagen bei Anhängern
und Collier. Fabergé Zertifikate zu
einzelnen Anhängern und Collier
anbei. Signiert „VM“. Ein Medaillon
lose anbei und kann gewechselt
werden. Orig. Box anbei.

€ 4.800 – 5.500 | \$ 4.704 – 5.390



1185

HANS-LEO PETERS

Farbstein-Diamant-Brosche.
Deutschland. Um 2000.

750/- Gelbgold, Punze,
Gesamtgewicht: ca. 36,0 g.
6,1 x 6,4 cm. 40 Brillanten
zus. ca. 0,4 ct. 1 runder, facettierter
Rubin Ø ca. 2,5 mm. 1 Muschelteil.

Motiv des kleinen Prinzens. Punze.
Schmuck Pass von Hans-Leo Peters
Atelier vom 11/2000 anbei.

€ 500 – 550 | \$ 490 – 539



1186

HANS-LEO PETERS

Flussstein-Diamant-Ring.
Deutschland. 1995.

750/- Gelbgold, Punze,
Gesamtgewicht: ca. 14,5 g. EU-RM:
52. 6 kleine Brillanten zus. ca. 0,25 ct.
1 Flussstein 21,6 x 18,4 mm.

Punze. Schmuck Pass von Hans-Leo
Peters Atelier vom 11/1995 anbei.

€ 500 – 550 | \$ 490 – 539

1187

HANS-LEO PETERS

Kristall-Farbstein-Brosche.
Deutschland. Um 2006.

750/- Gelbgold, getestet,
Gesamtgewicht: ca. 13,5 g.
2,5 x 4,3 cm. 2 Brillanten zus. ca. 0,2 ct.
10 runde, facettierte Saphire und
Rubine, 2 pyramidenförmige Kristalle
jeweils 2,1 x 1,0 cm.

Punze. Schmuck Pass Hans-Leo Peters
Atelier von 09/2006 anbei.

€ 550 – 600 | \$ 539 – 588



1188

HANS-LEO PETERS

Diamant-Ohrstecker.
Deutschland. 2011.

750/- Gelbgold, Punze,
Gesamtgewicht: ca. 8,0 g. Ø 1,5 cm.
4 Brillanten zus. ca. 0,1 ct.

Punze. Schmuck Pass von Hans-Leo
Peters Atelier vom 09/2011 anbei.

€ 350 – 400 | \$ 343 – 392



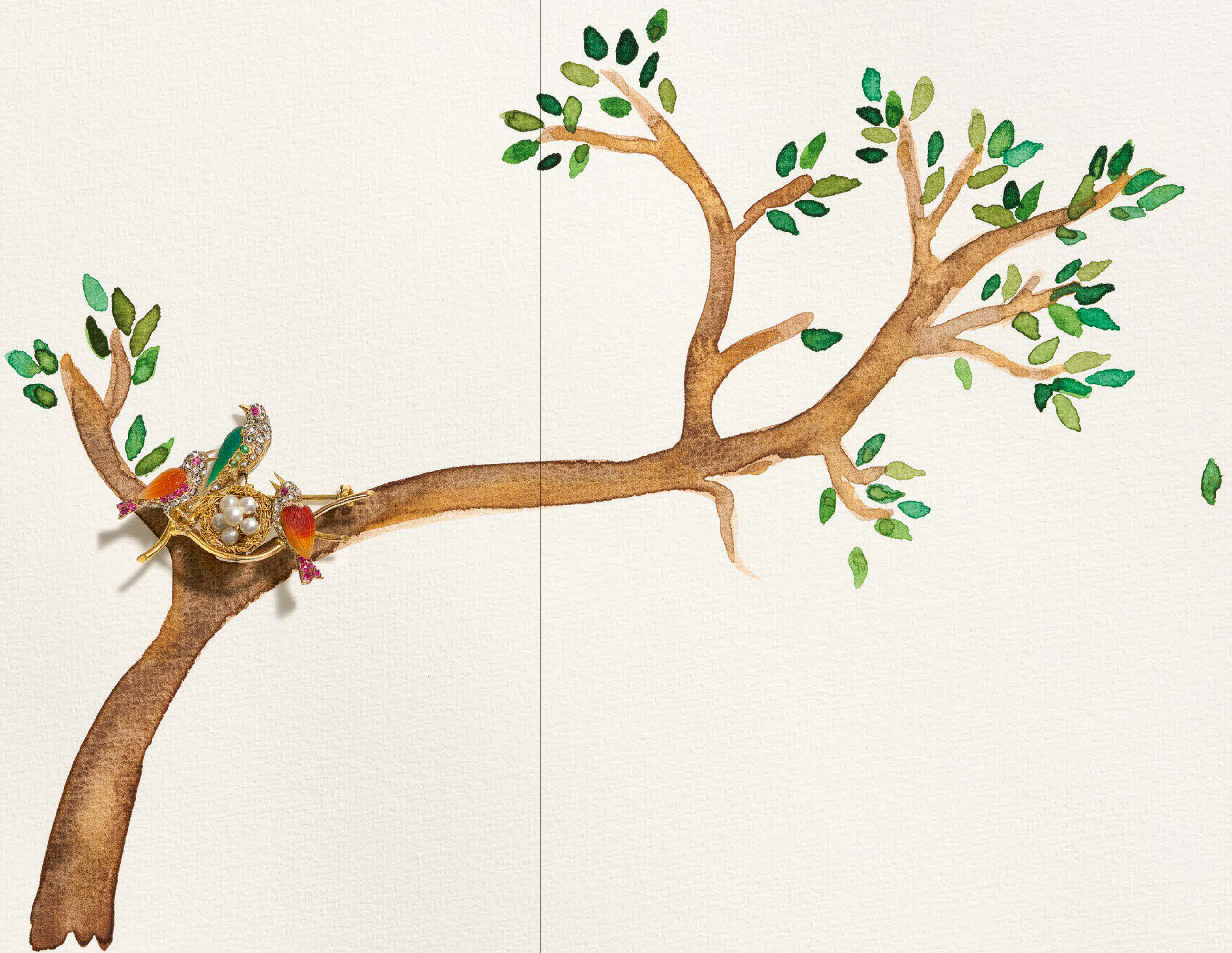



1189
FARBSTEIN-DIAMANT-BROSCHÉ.
Um 1880/1890.

750/- Gelbgold, Silber, getestet, Gesamtgewicht: ca. 12,5 g. 3,6 x 5,1 cm. Ca. 40 Diamanten im Rosen-Schliff zus. ca. 0,2 ct., K-M/SI-P1. 19 runde Rubine im Cabochon-Schliff zus. ca. 0,1 ct., 3 runde, facettierte Smaragde zus. ca. 0,05 ct., 2 geschnittene Karneole und 1 geschnittener Aventurin, ca. 9,5 x 6,0 mm. 6 runde und unrunde Naturperlen Ø ca. 2,0–2,8 mm, weiß/crème-farben. Sehr detaillierte Arbeit.
€ 1.500 – 1.800 | \$ 1.470 – 1.764

1190
HISTORISCHE FARBSTEIN-BROSCHÉ.

585/- Gelbgold, Silber, getestet, Gesamtgewicht: ca. 14,5 g. Länge 4,2 cm. 31 Diamanten im Rosen-Schliff, 4 fehlend. 1 kleiner Saphir ca. 0,05 ct., 1 kleiner Rubin als Auge.
€ 2.400 – 2.600 | \$ 2.352 – 2.548



1191
HISTORISCHER DIAMANT-OHRSCHMUCK.
Um 1880.

585/- Gelbgold, Silber, getestet, Gesamtgewicht: ca. 8,0 g. Länge 3,6 cm. 48 Diamanten im Alt- und Rosen-Schliff Ø ca. 2,2–4,0 mm, 2 ovale, facettierte Diamanten zus. ca. 0,8 ct. P1-2. Unteres Teil abnehmbar.
€ 1.100 – 1.300 | \$ 1.078 – 1.274

1192
FARBSTEIN-DIAMANT-BROSCHÉ.
Um 1900.

585/- Gelbgold, Silber, getestet, Gesamtgewicht: ca. 27,0 g. 6,0 x 8,5 cm. Viele kleine Diamanten Ø ca. 1,0–2,2 mm. 11 runde, facettierte Rubine zus. ca. 0,2 ct., 1 runder, facettierter Saphir ca. 1,0 ct. Einzelne Teile beweglich. Sehr filigrane Arbeit.
€ 1.500 – 1.800 | \$ 1.470 – 1.764



1193
LAPISLAZULI-DIAMANT-OHRSCHMUCK.
Um 1920.

750/- Weißgold, getestet, Gesamtgewicht: ca. 9,0 g. Länge 6,2 cm. 18 kleine Diamanten im Achtkant-Schliff zus. ca. 0,2 ct. 2 Lapislazuli-Pampeln 3,0 x 0,7 cm.
€ 1.400 – 1.700 | \$ 1.372 – 1.666



1194
DIAMANT-BROSCHÉ.
Um 1920.

750/- Gelbgold, Punze, getestet, Platin, getestet, Gesamtgewicht: ca. 7,0 g. Länge 6,9 cm. 7 Diamanten im Alt-Schliff zus. ca. 1,0 ct., 34 kleine Diamanten im Alt-Schliff zus. ca. 0,4 ct., J-K/V/S2-SI2. Orig. Box anbei.
€ 700 – 900 | \$ 686 – 882



1195
PERL-DIAMANT-BROSCHÉ.
Um 1900.

585/- Gelbgold, Silber, getestet, Gesamtgewicht: ca. 12,5 g. Ø 4,1 cm. 49 Diamanten im Alt-Schliff zus. ca. 1,4 ct. J-L/SI1-P1. 8 Akoya-Zuchtperlen Ø 5,0 mm, crème-farben.
€ 1.500 – 1.800 | \$ 1.470 – 1.764



1196
RUBIN-DIAMANT-RING.
Um 1920.

585/- Weißgold, getestet, Gesamtgewicht: ca. 5,0 g. EU-RM: 54. 2 Diamanten im Alt-Schliff zus. ca. 0,4 ct., 20 Diamanten im Alt- und Achtkant-Schliff zus. ca. 0,5 ct., K-M/SI1-P1. 1 Rubin im Stern-, Treppen-Schliff ca. 0,6 ct., Herkunft: Burma, keine Hinweise auf Hitzebehandlung. Kopie einer DSEF Idar-Oberstein Expertise vom 09/2021 anbei.
€ 1.800 – 2.000 | \$ 1.764 – 1.960





1197
SAPHIR-DIAMANT-ARMBAND.
Um 1920.

Platin, getestet, Gesamtgewicht: ca. 31,5 g.
Länge 17,0 cm. 9 Diamanten im Alt-Schliff zus. ca. 2,2 ct.
K-M/P1, ca. 102 winzige Diamanten im Alt-Schliff
zus. ca. 0,9 ct. 28 dreieckige, facettierte Saphire.
€ 1.500 – 2.000 | \$ 1.470 – 1.960



1198
DIAMANT-EMAIL-ANHÄNGER.
Um 1880.

585/- Gelbgold, Silber, getestet, azurblaues Email,
Gesamtgewicht: ca. 17,0 g. 6,1 x 2,8 cm. 18 Diamanten
im Alt-Schliff zus. ca. 3,4 ct. M-P/SI2-P2, ca. 55 winzige
Diamanten in verschiedenen Alt-Schliffen Ø 1,0 – 1,3 mm.
Auch als Brosche tragbar.
€ 1.800 – 2.400 | \$ 1.764 – 2.352



1201
DIAMANT-ANHÄNGER.
Um 1920.

Platin, 585/- Gelbgoldverböndung, getestet,
Gesamtgewicht: ca. 11,5 g. 7,5 x 3,1 cm. 2 Diamanten im
Alt-Schliff zus. ca. 2,2 ct. I-K/SI2-P2, 59 kleine Diamanten
im Alt-Schliff zus. ca. 0,8 ct.
Weißgold-Kettchen (750/-) anbei, Gewicht ca. 15,0 g.
€ 1.700 – 2.000 | \$ 1.666 – 1.960



1202
PERL-DIAMANT-RING.
Deutschland. Um 1950.

585/- Rosé-, Weißgold, Punze, Gesamtgewicht: ca. 4,5 g.
EU-RM: 52. 14 Diamanten im Alt-Schliff zus. ca. 0,4 ct.,
K-M/SI2-P1. 1 Naturperl-Bouton Ø 8,7 x 9,0 mm, weiß.
Befundbericht von Elisabeth Strack, Sachverständige für
Schmuck in Hamburg von 02/2022 anbei.
€ 1.900 – 2.000 | \$ 1.862 – 1.960



1199
PERL-DIAMANT-BROSCHÉ.
Um 1920.

585/- Gelbgold, Platin, getestet, Gesamtgewicht:
ca. 6,5 g. 6,0 x 1,0 cm. Ca. 46 Diamanten im Alt-Schliff
zus. ca. 0,7 ct. K-N/P. 1 Akoya-Zuchtperle Ø ca. 6,9 mm,
crème-farben.
€ 1.000 – 1.200 | \$ 980 – 1.176



1200
PERL-DIAMANT-BROSCHÉ.
Um 1920.

585/- Gelbgold, Platin, getestet, Gesamtgewicht:
ca. 12,0 g. Länge 8,5 cm. 5 Diamanten im Alt-Schliff
zus. ca. 1,5 ct. L-M/SI2-P1, 10 Diamanten im Alt-Schliff
zus. ca. 0,1 ct. 4 Akoya-Zuchtperlen Ø ca. 6,8 – 7,6 mm.
€ 1.000 – 1.300 | \$ 980 – 1.274



1204
FARBSTEIN-DIAMANT-BROSCHÉ.
Wohl Österreich. Um 1900.

585/- Gelbgold, Platin, getestet, Gesamtgewicht:
ca. 10,0 g. Länge 9,0 cm. 47 Diamanten im Alt-Schliff
zus. ca. 1,0 ct. J-K/SI1-2. 4 rechteckig, facettierte Smaragde
und 4 Saphire 1,5 x 2,2 mm.
Punze verschlagen, eventuell signiert Kudranka, F.
€ 1.800 – 2.000 | \$ 1.764 – 1.960





1205
HISTORISCHE AMETHYST-BROSCHÉ.
Wohl Deutschland.

585/- Gelbgold, Nadel 333/- Rotgold,
Gesamtgewicht: ca. 22,0 g. Ø 5,0 x 4,4 cm.
1 großer, ovaler, facettierter Amethyst ca. 37,0 ct.
Feingoldfarben vergoldet, in sehr gutem Zustand
mit schwarzen Email-Elementen.
Box anbei.
€ 1.000 – 1.200 | \$ 980 – 1.176



1206
KONVOLUT: ZWEI KRAWATTENNADELN.
USA. 1915-1929.

750/-, 585/- Gelbgold, getestet, Gesamtgewicht:
ca. 3,8 g. Länge 6,7 cm und 5,5 cm. 8 winzige Diamanten
Ø ca. 1,0 – 1,2 mm. 1 winziger Rubin Ø 1,1 mm.
1 eiförmige Perle, wohl natürlich Ø 7,7 x 6,1 mm, weiß.
Perl-Nadel signiert mit „TIFFANY & CO.“.
€ 1.600 – 1.900 | \$ 1.568 – 1.862



1209
DIAMANT-COLLIER.

750/- Weißgold, getestet, Gesamtgewicht: ca. 7,5 g.
Länge 41,2 cm. 1 Altschliff-Diamant ca. 0,7 ct.,
K/P1-2, 6 Brillanten zus. ca. 1,0 ct., H-K/VS-SI,
20 kleine Diamanten im Achtkant-Schliff.
€ 1.500 – 2.000 | \$ 1.470 – 1.960



1210
DIAMANT-OHRSTECKER.
Um 1980.

585/- Weißgold, Punze, Gesamtgewicht: ca. 9,0 g.
3,2 x 2,6 cm. 32 Brillanten zus. ca. 2,4 ct. G-H/VS1-2.
18 schwarze Stäbchen ca. 4,3 – 9,2 x 1,6 – 2,5 mm.
€ 1.400 – 1.600 | \$ 1.372 – 1.568



1207
SAPHIR-DIAMANT-RING.
USA. Um 1930.

Platin, getestet, Gesamtgewicht: ca. 4,5 g. EU-RM: 53.
20 Brillanten im Übergangs-Schliff zus. ca. 1,0 ct.
I-L/VS2-SI1. 1 Sternsaphir im Cabochon-Schliff ca. 5,4 ct.
€ 1.100 – 1.300 | \$ 1.078 – 1.274



1208
TÜRKIS-OHRSCHMUCK.
Wohl Deutschland oder Frankreich. Um 1860/1870.

750/- Gelbgold, getestet, Gesamtgewicht: ca. 7,6 g.
Länge 5,4 cm. 10 kleine, runde Türkise im
Cabochon-Schliff Ø ca. 1,2 – 3,5 mm.
€ 1.700 – 1.900 | \$ 1.666 – 1.862



1211
SOLITAIRE-RING.

750/- Weißgold, Punze, Gesamtgewicht: ca. 7,0 g.
EU-RM: 50. 1 Brillant Ø ca. 6,45 – 6,48 mm, rückseitig
geschlossen gefasst, I/VS2, 8 Brillanten Ø ca. 2,6 mm.
€ 1.200 – 1.500 | \$ 1.176 – 1.470



1212
DIAMANT-ARM BAND.
Wohl Italien. Um 1980.

750/- Weißgold, Punze, Gesamtgewicht: ca. 30,0 g.
Länge 18,0 cm. 20 Brillanten zus. ca. 0,7 ct. I/VS1-2.
€ 1.700 – 1.800 | \$ 1.666 – 1.764





1213
DIAMANT-BROSCHÉ.
Deutschland. Um 1970.

750/- Weißgold, getestet, Gesamtgewicht: ca. 9,5 g.
Ø 4,3 x 3,0 cm. 10 Brillanten zus. ca. 1,3 ct.,
14 Diamanten im Navette-Schliff zus. ca. 2,5 ct., 40
Diamanten im Baguette- und Trapez-Schliff zus. ca. 3,6 ct.,
J-M/VS1-SI2.
€ 1.700 – 2.000 | \$ 1.666 – 1.960



1214
DIAMANT-RING.
Deutschland. Um 1990.

750/- Weißgold, Punze, Gesamtgewicht: ca. 6,5 g. EU-RM:
50. 2 Brillanten zus. ca. 1,0 ct. H-IVS1, 2 kleine Brillanten
zus. ca. 0,1 ct. I/VS.
€ 1.000 – 1.200 | \$ 980 – 1.176



1217
DIAMANT-ARM BAND.
Deutschland. Um 1990.

750/- Weißgold, Punze, Gesamtgewicht: ca. 25,0 g.
Länge 18,5 cm. 18 Brillanten zus. ca. 1,8 ct. I-K/VS1-2.
€ 1.700 – 2.000 | \$ 1.666 – 1.960



1218
DIAMANT-ARMREIF.
Italien. Um 2000.

750/- Weißgold, rhodiniert, Punze, Gesamtgewicht:
ca. 20,0 g. Innendurchmesser 6,2 cm. 6 Brillanten
zus. ca. 0,8 ct. J-L/SI1-P1.
€ 1.100 – 1.200 | \$ 1.078 – 1.176



1215
DIAMANT-OHRSCHRAUBEN.
Deutschland. Um 1970.

750/- Weißgold, getestet, Gesamtgewicht: ca. 7,0 g.
Ø 1,1 cm. 14 Brillanten zus. ca. 2,8 ct. K-L/VVS2-VS1.
€ 1.200 – 1.500 | \$ 1.176 – 1.470



1216
DIAMANT-ARM BAND.
Deutschland.

750/- Weißgold, Punze, Gesamtgewicht: ca. 21,5 g.
Länge 18,0 cm. 13 Brillanten zus. ca. 1,4 ct. H-IVS1-SI1.
€ 1.000 – 1.200 | \$ 980 – 1.176



1219
DIAMANT-ANHÄNGERKETTE.

750/- Weißgold, Punze, Gesamtgewicht: ca. 27,0 g. Länge
Kette 41,0 cm, Anhänger 3,6 x 3,1 cm. 49 Diamanten im
Brillant- und Achtkant-Schliff zus. ca. 2,6 ct. I-J/VS1-2.
Anhänger auch als Brosche tragbar. 2 Ersatzglieder von
jeweils 2,6 cm anbei.
€ 1.300 – 1.500 | \$ 1.274 – 1.470



1220
SAPHIR-DIAMANT-OHRCLIPS.
Deutschland. Um 1950.

585/- Weißgold, Punze, Gesamtgewicht: ca. 6,5 g.
1,4 x 1,2 cm. 20 Brillanten zus. ca. 0,1 ct. 2 ovale,
facettierte Saphire zus. ca. 3,0 ct.

Juwelierpunze „BS“.
€ 1.200 – 1.400 | \$ 1.176 – 1.372





1221
SAPHIR-DIAMANT-ARMBAND.
Deutschland. Um 1970.

750/- Weißgold, Punze, Gesamtgewicht: ca. 15,5 g. Länge 16,5 cm. 24 kleine Brillanten zus. ca. 0,6 ct. I-KVS-SI2. 5 runde, facettierte Saphire zus. ca. 1,7 ct.
€ 1.400 – 1.500 | \$ 1.372 – 1.470



1222
SAPHIR-DIAMANT-RING.
Deutschland. Um 1980.

585/- Weißgold, getestet, Gesamtgewicht: ca. 7,0 g. EU-RM: 60. Mittelstein ca. 0,3 ct., K/SI1, 16 Brillanten und 8 Diamant-Karrees zus. ca. 1,1 ct. 8 runde, facettierte Saphire Ø ca. 2,8 mm.
€ 1.600 – 1.700 | \$ 1.568 – 1.666



1225
SAPHIR-DIAMANT-ARMBAND.
Deutschland. Um 1990.

750/- Weißgold, Punze, Gesamtgewicht: ca. 12,0 g. Länge 16,0 cm. 6 Brillanten zus. ca. 0,6 ct. H-I/V/S1-2. 7 ovale, facettierte Saphire zus. ca. 3,8 ct. Provenienz: Erworben bei Juwelier Hummel 09/1994 für DM 7.700. Juwelen Zertifikat anbei.
€ 900 – 1.000 | \$ 882 – 980



1226
SAPHIR-DIAMANT-ARMBAND.
Deutschland.

750/- Weißgold, getestet, Gesamtgewicht: ca. 17,0 g. Länge 17,8 cm. 6 Brillanten zus. ca. 0,7 ct., H-I/VVS-VS. 7 ovale, facettierte Saphire zus. ca. 3,5 ct., schöne Farbe.
€ 2.000 – 2.200 | \$ 1.960 – 2.156



1223
SAPHIR-DIAMANT-ARMBAND.
Deutschland.

750/- Weißgold, Punze, Gesamtgewicht: ca. 20,0 g. Länge ca. 19,0 cm. 16 Brillanten zus. ca. 0,6 ct. H-J/V/S1-2. 7 ovale, facettierte Saphire zus. ca. 5,1 ct.
€ 1.100 – 1.300 | \$ 1.078 – 1.274



1224
FARBSTEIN-DIAMANT-OHRSTECKER.

750/- Weißgold, Punze, Gesamtgewicht: ca. 6,0 g. 1,3 x 1,5 cm. 10 Brillanten zus. ca. 0,1 ct., H/V/S1-SI. Ca. 140 runde, facettierte Saphire zus. ca. 1,7 ct., 4 runde, facettierte Tsavorite Ø 1,5 mm.
€ 1.400 – 1.700 | \$ 1.372 – 1.666



1227
SAPHIR-DIAMANT-RING.
Deutschland. 1990.

750/- Weißgold, Punze, Gesamtgewicht: ca. 6,5 g. EU-RM: 54,5. 62 Brillanten zus. ca. 1,4 ct., H/VVS-VS. 1 ovaler, facettierter Saphir ca. 1,4 ct. Provenienz: Erworben bei Juwelier Hummel 06/1994 für DM 14.300. Juwelen Zertifikat anbei.
€ 1.000 – 1.200 | \$ 980 – 1.176



1228
SAPHIR-DIAMANT-RING.
Deutschland.

750/- Weißgold, Punze, Gesamtgewicht: ca. 4,0 g. EU-RM: 55,5. 6 Brillanten zus. ca. 0,3 ct. I-J/V/S1. 1 ovaler, facettierter Saphir ca. 1,1 ct. Juwelierpunze „CHRIST“, Referenznummer.
€ 1.000 – 1.300 | \$ 980 – 1.274





1229
SMARAGD-DIAMANT-OHRCLIPS.
Deutschland.

750/- Weißgold, Punze, Gesamtgewicht: ca. 12,5 g.
20,8 x 15,9 mm. 28 Brillanten Ø ca. 1,5–2,8 mm. 4 runde
und rechteckige, facettierte Smaragde zus. ca. 1,3 ct.
Provenienz: Erworben bei Juwelier Müller Köln 12/2001 für
DM 6.200.
€ 1.000–1.500 | \$ 980–1.470



1230
SMARAGD-DIAMANT-OHRSCHMUCK.

585/- Weißgold, getestet, Gesamtgewicht: ca. 4,0 g.
Länge 5,6 cm. 34 Diamanten im Achtkant-Schliff
zus. ca. 0,3 ct. 2 Smaragd-Pampeln zus. ca. 5,8 ct.
€ 1.800–2.000 | \$ 1.764–1.960



1233
SMARAGD-DIAMANT-RING.
Deutschland.

750/- Weißgold, Punze, Gesamtgewicht: ca. 10,5 g.
EU-RM: 55. 8 Brillanten zus. ca. 0,6 ct. H-/VS1-SI2.
2 Smaragde im Tropfen-Schliff zus. ca. 1,0 ct.
€ 1.600–1.900 | \$ 1.568–1.862



1234
SMARAGD-DIAMANT-RING.
Deutschland. Um 1980.

750/- Weißgold, Punze, Gesamtgewicht: ca. 9,0 g.
EU-RM: 60. 26 Diamanten im Brillant- und Achtkant-
Schliff zus. ca. 2,2 ct. I-/VS1-2. 1 Smaragd im Emerald-
Schliff ca. 0,8 ct.
€ 1.000–1.200 | \$ 980–1.176



1231
SMARAGD-DIAMANT-OHRSTECKCLIPS.
Deutschland.

750/- Weißgold, getestet, Gesamtgewicht: ca. 10,5 g.
Länge 3,5 cm. 40 Brillanten und 8 Diamant-Trapeze
zus. ca. 2,6 ct., I-K/VS-SI. 2 Smaragd-Tropfen zus. ca. 1,0 ct.
Gutachten von Werner Tewes-Diehl, von der IHK zu
Dortmund bestellter und vereidigter Sachverständiger für
Juwelen, von 02/1991 in Kopie anbei. Dort wird der Wert
der Ohrhänger DM 20.000 angegeben.
€ 1.900–2.000 | \$ 1.862–1.960



1232
SMARAGD-DIAMANT-RING.
Deutschland.

750/- Weißgold, Punze, Gesamtgewicht: ca. 4,5 g.
EU-RM: 55. 2 Diamanten im Karree-Schliff zus. ca. 1,6 ct.
H-/VS2-VS1. 1 Smaragd im Emerald-Schliff ca. 2,1 ct.
€ 1.700–1.800 | \$ 1.666–1.764



1235
RUBIN-DIAMANT-CREOLEN.
Deutschland.

750/- Weißgold, Punze, Gesamtgewicht: ca. 5,0 g. Länge
1,3 cm. 40 Brillanten zus. ca. 0,5 ct. G/VS1-2. 6 ovale,
facettierte Rubine zus. ca. 2,6 ct.
€ 1.300–1.600 | \$ 1.274–1.568



1236
TURMALIN-DIAMANT-ARMBAND.
Deutschland.

750/- Weißgold, Punze, Gesamtgewicht: 29,5 g.
Länge 17,0 cm. 20 kleine Brillanten zus. ca. 0,2 ct. H/SI.
35 Turmaline im Karree-Schliff zus. ca. 11,0 ct.
Juwelier Hörl.
€ 1.200–1.700 | \$ 1.176–1.666





1237
RUBELLIT-DIAMANT-RING.
Deutschland. Um 1980.

585/- Weißgold, Punze, Gesamtgewicht: ca. 8,0 g.
EU-RM: 50. 6 Brillanten zus. ca. 0,3 ct. H-IVS1-2.
1 rechteckiger, facettierter Rubellit ca. 7,5 ct., schönes
intensives Pink.

€ 1.600 – 1.800 | \$ 1.568 – 1.764



1238
CITRIN-DIAMANT-ARMBAND.
Deutschland.

585/- Weißgold, Punze, Gesamtgewicht: ca. 34,0 g.
Länge 18,0 cm. 14 Brillanten zus. ca. 0,5 ct. I-K/SI1.
1 Citrin im Emerald-Schliff 11,1 x 9,0 mm.

€ 1.100 – 1.300 | \$ 1.078 – 1.274



1239
TANSANIT-DIAMANT-RING.
Deutschland.

750/- Weißgold, Punze, Gesamtgewicht: ca. 3,5 g.
EU-RM: 54. Ca. 48 Brillanten zus. ca. 0,6 ct. WVS1-SI1.
1 ovaler, facettierter Tansanit ca. 1,1 ct.
Karatzahl der Steine im Ringschenk graviert.

€ 1.100 – 1.300 | \$ 1.078 – 1.274



1240
ONYX-DIAMANT-OHRSCHMUCK.

750/- Weißgold, getestet, Gesamtgewicht: ca. 6,5 g.
Länge 4,5 cm. 30 Diamanten im Alt-Schliff zus. ca. 0,4 ct.
2 Onyx-Pampeln 3,1 x 0,7 cm.

€ 1.500 – 1.800 | \$ 1.470 – 1.764



1241
PERL-DIAMANT-OHRSCHMUCK.
Deutschland.

750/- Weißgold, getestet, Gesamtgewicht: ca. 10,0 g.
Länge 3,6 cm. 16 Brillanten zus. ca. 1,5 ct. G-H/VVS2-VS2.
2 Perl-Boutons Ø ca. 11,5 mm, weiß/creme-farben.
Stifte abgebrochen.

€ 1.800 – 1.900 | \$ 1.764 – 1.862



1242
TAHITIPERL-COLLIER.
Deutschland. 2004.

750/- Weißgold, getestet, Gesamtgewicht: ca. 57,0 g.
Länge 43,0 cm. 43 Tahiti-Zuchtperlen Ø ca. 8,7 – 11,5 mm,
multicolor.
Provenienz: Erworben bei Juwelier Weber in Gelsenkirchen
05/2004 für € 8.400. Schmuck Expertise von Juwelier
Weber anbei.

€ 1.500 – 1.800 | \$ 1.470 – 1.764



1243
PERL-DIAMANT-COLLIER.
Deutschland. Um 1970.

750/- Weißgold, Punze, getestet, Gesamtgewicht:
ca. 52,5 g. Länge 48,0 cm. Ca. 138 winzige Brillanten
zus. ca. 3,6 ct. 47 Akoya-Zuchtperlen Ø ca. 7,7 – 8,6 mm,
rosé/creme-farben.

€ 1.000 – 1.100 | \$ 980 – 1.078



1244
BIWAPERL-DIAMANT-BROSCHÉ.
Deutschland.

750/- Gelbgold, Punze, Gesamtgewicht: ca. 10,5 g.
2,3 x 3,3 cm. 5 Diamanten im Trapez-Schliff zus. ca. 0,8 ct.
F-G/VVS2. 2 Biwa-Perlen Ø ca. 17,4 – 23,3 mm.
Meisterpunze.

€ 1.100 – 1.200 | \$ 1.078 – 1.176





1245
PERL-DIAMANT-COLLIER.
Deutschland. Um 1970.

750/- Weißgold, Punze, Gesamtgewicht: ca. 109,5 g. Länge 68,0 cm. Ca. 116 kleine Diamanten im Achtkant-Schliff zus. ca. 0,6 ct. 1 grüner Farbstein im Cabochon-Schliff, wohl Smaragd, ca. 1,0 ct. Ca. 152 teils unrunde Keshi-Perlen Ø ca. 7,3–7,9 mm, leicht anthrazitfarben.
€ 1.300–1.400 | \$ 1.274–1.372

1246
TAHITIPERL-DIAMANT-SET: OHRSCHMUCK UND ANHÄNGERKETTE.
Deutschland. Um 1990.

585/- Weißgold, Punze, getestet, Gesamtgewicht: ca. 23,0 g. Ohrhänger Länge 3,0 cm, Anhänger 4,0 cm, Kette 40,0–46,0 cm. 16 Brillanten zus. ca. 1,1 ct. L-M/V/S2-P1. 3 Tahiti-Zuchtperlen Ø ca. 12,1–12,5 mm.
€ 1.300–1.500 | \$ 1.274–1.470



1247
MABÉPERL-DIAMANT-OHRCLIPS.
Deutschland. Um 1980.

585/- Weißgold, Punze, getestet, Gesamtgewicht: ca. 17,5 cm. Ø 2,2 cm. 34 Brillanten zus. ca. 2,3 ct. J-L/V/S. 2 Mabé-Perlen Ø ca. 17,1–17,9 mm, crème-farben.
€ 1.200–1.400 | \$ 1.176–1.372



1248
PERL-DIAMANT-COLLIER.
Deutschland.

750/- Weißgold, getestet, Gesamtgewicht: ca. 24,0 g. Länge 44,0 cm. 3 Brillanten zus. ca. 0,3 ct. J/V/S1. 1 barocke Süßwasser-Zuchtperle 17,8 x 12,8 mm, crème-farben/irisierend.
€ 1.900–2.200 | \$ 1.862–2.156



1249
KONVOLUT: ZWEI LOSE BRILLANTEN.

1 Brillant 0,53 ct. E/VVS1, 1 Brillant 0,5 ct. E/VVS1. Qualitätsbestimmung von Dipl. Mineraloge Werner Galia in Idar-Oberstein von 01/1972. Für das Foto wurden die Brillanten ausgefasst. Auf Wunsch und gegen Bearbeitungsgebühr können die Steine wieder gefasst werden.
€ 1.900–2.200 | \$ 1.862–2.156



1250
KONVOLUT: 2 LOSE BRILLANTEN.

1 Brillant 0,47 ct. G/VVS1, 1 Brillant 0,47 ct. G/VVS1. Qualitätsbestimmung von Dipl. Mineraloge Werner Galia in Idar-Oberstein von 01/1972 anbei. Für das Foto wurden die Brillanten ausgefasst. Auf Wunsch und gegen Bearbeitungsgebühr können die Steine wieder gefasst werden.
€ 900–1.000 | \$ 882–980



1251
KONVOLUT: ZWEI BRILLANTEN.

1 Brillant 0,47 ct. E/VVS1, 1 Brillant 0,49 ct. E/VVS1. Qualitätsbestimmung von Dipl. Mineraloge Werner Galia vom 01/1972 anbei. Für das Foto wurden die Brillanten ausgefasst. Auf Wunsch und gegen Bearbeitungsgebühr können die Steine wieder gefasst werden.
€ 1.200–1.500 | \$ 1.176–1.470



1252
KONVOLUT: ZWEI BRILLANTEN.

1 Brillant 0,47 ct. E/VVS1, 1 Brillant 0,47 ct. G/IF. Qualitätsbestimmung von Dipl. Mineraloge Werner Galia vom 01/1972 und Diamantgraduierung vom Institut für angewandte Gemnologie GmbH Idar-Oberstein vom 02/1973. Für das Foto wurden die Brillanten ausgefasst. Auf Wunsch und gegen Bearbeitungsgebühr können die Steine wieder gefasst werden.
€ 1.000–1.100 | \$ 980–1.078





**1253
LOSER BRILLANT.**

1 Brillant 0,64 ct. G/VVS1.
Qualitätsbestimmung von Dipl. Mineraloge Werner Galia von 01/1972 anbei.
Für das Foto wurden die Brillanten ausgefasst. Auf Wunsch und gegen Bearbeitungsgebühr können die Steine wieder gefasst werden.
€ 850 – 1.000 | \$ 833 – 980



**1254
KORALL-DIAMANT-OHRSCHMUCK.**

750/- Weißgold, getestet, Gesamtgewicht: ca. 6,5 g.
Länge 3,5 cm. 46 kleine Brillanten zus. ca. 1,1 ct., 6 Diamanten im Trapez-Schliff zus. ca. 0,6 ct. G-H/VVS2-SI2.
4 Engelshautkorallen im Cabochon-Schliff zus. ca. 2,8 ct, sehr zartes Rosa.
€ 1.900 – 2.200 | \$ 1.862 – 2.156 | ‡



**1257
CARTIER**
Gold-Ohrrschmuck.
Frankreich. Um 2000.

750/- Gelbgold, Punze, Gesamtgewicht: ca. 31,0 g. Länge 2,7 cm.
Signiert „CARTIER“, Referenznummer. Orig. Box anbei.
€ 1.600 – 1.800 | \$ 1.568 – 1.764



**1258
NIESSING**
Diamant-Spannring.
Deutschland. um 2000.

750/- Gelbgold, Punze, Gesamtgewicht: ca. 9,5 g.
EU-RM: 52. 1 Brillant ca. 0,3 ct. F/VVS2, 2 kleine Brillanten Ø ca. 2,2 mm. Signiert „NIESSING“.
€ 1.500 – 1.800 | \$ 1.470 – 1.764



**1255
BULGARI**
Turmalin-Diamant-Ohrclips.
Italien. Um 2000.

750/- Gelbgold, Punze, Gesamtgewicht: ca. 15,0 g. Länge 1,9 cm. 56 kleine Brillanten zus. ca. 0,5 ct. 2 Turmalin-Elemente 15,0 x 9,5 mm.
Signiert „BVLGARI“. Box anbei.
€ 1.800 – 2.500 | \$ 1.764 – 2.450



**1256
CARTIER**
Nouvelle Vague. Gold-Ring.
Frankreich. 1997.

750/- Gelbgold, Punze, Gesamtgewicht: ca. 12,5 g.
EU-RM: 54. Signiert „Cartier“, Referenznummer. Orig. Leder-Etui anbei.
€ 1.000 – 1.200 | \$ 980 – 1.176



**1259
MEISTER**
Saphir-Diamant-Brosche.
Deutschland.

950/- Platin, Punze, Gesamtgewicht: ca. 15,5 g.
4,5 x 3,3 cm. 40 Brillanten zus. ca. 1,4 ct., 19 Diamanten im Baguette-Schliff zus. ca. 1,3 ct., G-I/VVS-VS.
Signiert „MEISTER“.
€ 2.600 – 2.800 | \$ 2.548 – 2.744



**1260
SAPHIR-DIAMANT-RING.**
Deutschland, Bonn.

750/- Weißgold, Punze, Gesamtgewicht: ca. 23,5 g.
EU-RM: 59,5. 8 Brillanten zus. ca. 0,8 ct., G-H/VVS1-2.
1 ovaler, facettierter Saphir ca. 0,8 ct.
Juwelierpunze „Richarz“.
€ 1.500 – 1.800 | \$ 1.470 – 1.764





**1261
BULGARI**

Freundschaftsring.
Italien. um 2000.

750/- Weißgold, Punze, Gesamtgewicht: ca. 12,5 g. EU-RM: 63.

Signiert „BVLGARI“, Referenznummer.

Orig. Box und Umkarton anbei.

€ 1.000 – 1.200 | \$ 980 – 1.176



**1262
DIAMANT-RING.**

Deutschland.

750/- Gelbgold, Punze, Gesamtgewicht: ca. 8,5 g. EU-RM: 51. Ca. 105 Diamanten im Prinzess-Schliff zus. ca. 1,9 ct. L-M/VS-SI.

€ 1.800 – 2.000 | \$ 1.764 – 1.960



**1265
DIAMANT-BROSCHÉ.**

Deutschland. Um 2000.

750/- Gelbgold, Punze, Gesamtgewicht: ca. 5,5 g. 2,7 x 2,1 cm. 20 Brillanten zus. ca. 2,4 ct. G-I/VS2-VS2.

€ 1.500 – 1.800 | \$ 1.470 – 1.764



**1266
DIAMANT-OHRSTECKCLIPS.**

Deutschland. Um 1990.

750/- Gelbgold, 585/- Weißgold, getestet, Gesamtgewicht: ca. 6,0 g. Länge 1,5 cm. 28 Brillanten zus. ca. 2,2 ct. H-I/VS1-2.

€ 1.100 – 1.300 | \$ 1.078 – 1.274



**1263
DIAMANT-COLLIER.**

Deutschland. Um 1990.

750/-, 585/- Gelbgold, Punze, Gesamtgewicht: ca. 46,5 g. Kette Länge 56,5 cm, Anhänger 2,8 x 2,2 cm. Ca. 44 Brillanten zus. ca. 1,6 ct. I-K/VS2-SI2.

€ 1.600 – 1.800 | \$ 1.568 – 1.764



**1264
MEMORY-RING.**

Deutschland. Um 1990.

750/- Gelbgold, Punze, Gesamtgewicht: ca. 15,0 g. EU-RM: 56. 12 Diamanten im Oval-Schliff zus. ca. 1,0 ct. K-L/VS1-SI1.

€ 1.300 – 1.500 | \$ 1.274 – 1.470



**1267
DIAMANT-ANHÄNGERKETTE.**

750/- Gelbgold, getestet, Punze, Gesamtgewicht: ca. 10,5 g. Anhänger 15,5 x 11,9 mm, Länge Kette 50,5 cm. Ca. 18 Diamanten im Achtkant-Schliff Ø ca. 1,0 – 1,6 mm.

€ 1.000 – 1.200 | \$ 980 – 1.176



**1268
DIAMANT-SET: RING UND BROSCHÉ.**

585/- Gelbgold, Punze, getestet, Gesamtgewicht: ca. 31,0 g. EU-RM: 59. Brosche 2,0 x 4,2 cm. 8 Diamanten im Alt-Schliff zus. ca. 4,3 ct. J-M/SI1-P2, 6 Diamanten im Alt-Schliff zus. ca. 0,1 ct.

€ 1.200 – 1.500 | \$ 1.176 – 1.470





1269
DIAMANT-RING.
Deutschland. Um 2000.

750/- Gelb-, Weißgold, Punze, Gesamtgewicht: ca. 18,5 g.
EU-RM: 49. 1 Diamant im Herz-Schliff ca. 0,6 ct. NVS1.
€ 1.200 – 1.300 | \$ 1.176 – 1.274



1270
DIAMANT-SET: RING UND OHRSTECKER.
1999.

750/- Gelbgold, Punze, getestet, Gesamtgewicht:
ca. 21,0 g. EU-RM: 56. Ohrstecker Ø 8,1 mm. 2 Brillanten
zus. ca. 0,1 ct., 10 Brillanten zus. ca. 0,2 ct. H/VVS.
Ohrstecker signiert „Chopard“ mit Referenznummer.
Provenienz: Erworben bei Wempe 03/1999
für DM 1.730. Orig. Box anbei.
€ 1.100 – 1.200 | \$ 1.078 – 1.176



1273
DIAMANT-RING.
Deutschland.

585/- Gelbgold, Punze, Gesamtgewicht: ca. 7,5 g. EU-RM:
58. 1 Brillant ca. 0,1 ct., 10 Brillanten Ø 1,1 mm.
Juwelierpunze „CHRIST“.
€ 1.000 – 1.300 | \$ 980 – 1.274



1274
DIAMANT-RING.
Deutschland. Um 1970.

750/- Gelbgold, Platin-Fassung, getestet, Gesamtgewicht:
ca. 12,5 g. EU-RM: 64. 1 Brillant ca. 0,5 ct. I/V/S1.
€ 1.700 – 2.000 | \$ 1.666 – 1.960



1271
DIAMANT-RING.
Deutschland. Um 2000.

960/- Platin, Punze, Gesamtgewicht: ca. 12,0 g. EU-RM: 58.
1 Brillant ca. 0,2 ct. L/SI1.
€ 1.100 – 1.400 | \$ 1.078 – 1.372



1272
DIAMANT-PANZERARM BAND.
Deutschland. Um 1980.

585/- Gelb-, Weißgold, Punze, Gesamtgewicht: ca. 20,5 g.
Länge 19,0 cm. 5 Brillanten zus. ca. 0,1 ct. H/V/S.
€ 1.000 – 1.300 | \$ 980 – 1.274



1275
RUBIN-DIAMANT-ARMREIF.
Italien. Um 2000.

750/- Gelbgold, Punze, Gesamtgewicht: ca. 20,5 g.
Innendurchmesser 5,8 cm. 7 Diamanten im Karree-
Schliff zus. ca. 0,8 ct. H/VVS. 6 ovale, facettierte Rubine
zus. ca. 1,5 ct., intensives Rot.
Bewertung von A.u.W. Omankowsky vom 10/2019 über
einen Wiederbeschaffungswert von € 6.800 anbei.
€ 1.800 – 2.000 | \$ 1.764 – 1.960



1276
RUBIN-DIAMANT-RING.
Deutschland. 1988.

750/- Gelbgold, Punze, Gesamtgewicht: ca. 7,0 g.
EU-RM: 57. 38 Brillanten zus. ca. 0,8 ct. F-G/V/S1-2.
1 ovaler, facettierter Rubin ca. 1,6 ct.
Provenienz: Erworben bei Juwelier am Opernplatz in
Frankfurt 03/1988 für DM 8.700.
€ 900 – 1.000 | \$ 882 – 980





1277
RUBIN-DIAMANT-RING.
Deutschland. Um 1980.

750/- Gelb-, Weißgold, Punze, Gesamtgewicht: ca. 10,5 g.
EU-RM: 60. 42 Diamanten im Brillant- und Achtkant-
Schliff zus. ca. 3,0 ct. H-J/VS1-2. 1 runder, facettierter Rubin
ca. 0,7 ct.
€ 1.100 – 1.300 | \$ 1.078 – 1.274



1278
ZARTES SMARAGD-DIAMANT-COLLIER.

750/- Gelbgold, Punze, getestet, Gesamtgewicht:
ca. 17,5 g. Länge 39,5 cm. Ca. 111 Diamanten im
Achtkant-Schliff zus. ca. 1,2 ct. I-K/VS. 3 Smaragde im
Emerald-Schliff zus. ca. 1,3 ct.
€ 1.000 – 1.200 | \$ 980 – 1.176



1281
ENTOURAGE-RING.
Deutschland.

750/- Weißgold, getestet, Gesamtgewicht: ca. 7,5 g. EU-
RM: 47-55 (Ringschiene). 20 Diamanten im Brillant- und
Navette-Schliff zus. ca. 1,5 ct., I-K/VVS-VS. 1 runder Saphir-
Cabochon ca. 4,8 ct.
€ 1.600 – 1.800 | \$ 1.568 – 1.764



1282
SAPHIR-DIAMANT-ARMBAND.
Deutschland.

585/- Gelbgold, Punze, Gesamtgewicht: ca. 37,5 g. Länge
17,0 cm. 4 Brillanten zus. ca. 0,2 ct. 8 runde, facettierte
Saphire Ø ca. 2,2 mm.
Punze.
€ 1.200 – 1.300 | \$ 1.176 – 1.274



1279
FARBSTEIN-DIAMANT-ARMBAND.
Deutschland.

750/- Gelbgold, Punze, Gesamtgewicht: ca. 22,0 g.
Länge 20,5 cm. 8 Brillanten zus. ca. 0,8 ct. H-I/SI. 8 grüne
Farbstein-Cabochons, wohl Smaragde Ø ca. 3,4 mm.
€ 1.100 – 1.200 | \$ 1.078 – 1.176



1280
LEO PIZZO
Saphir-Diamant-Ring.
Italien, Venedig.

750/- Roségold, Punze, Gesamtgewicht: 24,5 g. EU-RM:
55. Ca. 75 kleine Brillanten zus. ca. 1,6 ct., schöne Qualität.
Ca. 83 kleine, rosafarbene Saphire zus. ca. 2,6 ct.
Etui und Garantieschein anbei.
€ 1.500 – 2.000 | \$ 1.470 – 1.960



1283
SAPHIR-DIAMANT-ARMBAND.
Deutschland.

750/- Gelbgold, Punze, Gesamtgewicht: ca. 22,5 g.
Länge 19,5 cm. 4 Diamanten im Alt- und Rosen-Schliff
zus. ca. 0,6 ct. K-M/P1-2. 4 runde, facettierte Saphire
zus. ca. 1,2 ct. Punze.
€ 1.000 – 1.100 | \$ 980 – 1.078



1284
SAPHIR-DIAMANT-ARMBAND.
Deutschland. Um 1980.

750/- Gelbgold, Punze, Gesamtgewicht: ca. 18,5 g. Länge
18,0 cm. 8 Diamanten im Karree-Schliff zus. ca. 1,1 ct.
H-I/VS1-2. 48 Saphire im Karree-Schliff zus. ca. 8,6 ct.
€ 1.200 – 1.500 | \$ 1.176 – 1.470





1285
SAPHIR-DIAMANT-COLLIER.
Deutschland.

750/- Gelbgold, Punze, Gesamtgewicht: ca. 42,5 g. Länge 44,5 cm. 76 Brillanten zus. ca. 1,7 ct. VS1-2. 2 Saphire im Cabochon-Schliff zus. ca. 2,6 ct., 10 runde, facettierte Saphire zus. ca. 2,4 ct.
€ 1.800 – 2.000 | \$ 1.764 – 1.960



1286
DIAMANT-SAPHIR-OHRSCHMUCK.

750/- Weiß-, Gelbgold, Punze, Gesamtgewicht: ca. 11,5 g. Länge 3,3 cm. Ca. 66 Brillanten zus. ca. 1,6 ct. J-LVS. 16 kleine Saphire im Karree-Schliff.
€ 1.600 – 1.900 | \$ 1.568 – 1.862



1289
AMETHYST-DIAMANT-OHRSCHMUCK.
Österreich. Um 1940.

750/- Gelbgold, Punze, Gesamtgewicht: ca. 12,4 g. Länge 4,1 cm. 8 Brillanten im Übergangs- und Achtkant-Schliff Ø 1,8 – 3,2 mm. 2 Amethyste im Briolette-Schliff, wohl Brasilien, 17,1 x 9,6 mm. Juwelierpunze „FF“.
€ 1.500 – 1.800 | \$ 1.470 – 1.764



1290
TURMALIN-DIAMANT-ARMSPANGE.
Deutschland.

585/- Roségold, getestet, Gesamtgewicht: ca. 39,0 g. Innendurchmesser 5,8 cm. 9 Brillanten zus. ca. 0,2 ct. 3 rechteckige, facettierte Turmaline zus. ca. 19,0 ct.
€ 1.700 – 1.900 | \$ 1.666 – 1.862



1287
FARBSTEIN-DIAMANT-BROSCHÉ.
USA. Um 1950.

750/- Gelbgold, Punze, Gesamtgewicht: ca. 21,3 g. 5,1 x 2,9 cm. 12 Diamanten im Achtkant-Schliff Ø 1,1 – 1,5 mm. 2 runde, facettierte Achate, grün, Ø 1,9 mm, 1 Saphir im Cabochon-Schliff Ø 3,4 – 3,9 mm.
€ 1.300 – 1.600 | \$ 1.274 – 1.568



1288
ONYX-DIAMANT-OHRCLIPS.
USA.

750/- Gelbgold, Punze, Gesamtgewicht: ca. 12,4 g. 2,0 x 1,1 cm. 56 Brillanten zus. ca. 0,6 ct. 14 Onyx-Elemente. Clip-/Stecker-Brisur.
€ 1.700 – 1.900 | \$ 1.666 – 1.862



1291
CITRIN-DIAMANT-OHRSCHMUCK.
Deutschland. Um 1990.

585/- Gelbgold, Punze, Gesamtgewicht: ca. 15,0 g. Länge 2,3 cm. 69 Brillanten zus. ca. 1,3 ct. J-LVS2-SI2. 2 Citrine im Herz-Schliff zus. ca. 2,0 ct. Punze verschlagen, 1 Diamant fehlend.
€ 700 – 900 | \$ 686 – 882



1292
LAPISLAZULI-PANZERARM BAND.
Deutschland.

750/- Gelbgold, Punze, Gesamtgewicht: ca. 40,5 g. Länge 19,0 cm. 5 Lapislazulis im Cabochon-Schliff zus. ca. 16,5 ct. Punze.
€ 1.500 – 1.600 | \$ 1.470 – 1.568





1293
FARBSTEIN-DIAMANT-RING.
Deutschland.

750/- Roségold, tlw. schwarz rhodiniert, Punze, Gesamtgewicht: ca. 4,0 g. EU-RM: 56. Ca. 96 Brillanten zus. ca. 0,6 ct. W/SI. 1 ovale, facettierter Rubin ca. 0,2 ct., 2 winzige Smaragde zus. ca. 0,02 ct. Karatzahlen der Steine im Ringschenk graviert.
€ 1.200 – 1.500 | \$ 1.176 – 1.470



1294
FARBSTEIN-DIAMANT-RING.
Um 2000.

750/- Rotgold, Punze, Gesamtgewicht: ca. 9,0 g. EU-RM: 55. Ca. 128 Brillanten zus. ca. 0,6 ct. G/VS1-SI1. 3 Turmaline zus. ca. 0,9 ct., 1 Aquamarin ca. 0,3 ct., 1 Amethyst ca. 0,3 ct., 1 Citrin ca. 0,3 ct., alle rechteckig facettiert. Juwelierpunze.
€ 1.800 – 2.200 | \$ 1.764 – 2.156



1297
AMETHYST-SCHNECKEN-OHRCLIPS.

585/- Gelbgold, Punze, Gesamtgewicht: ca. 20,5 g. 2,9 x 2,3 x 1,9 cm. 8 runde Amethyste im Cabochon-Schliff Ø ca. 3,9 – 4,6 mm. 2 Schneckenhäuser. Signiert „MAZ“.
€ 1.700 – 2.000 | \$ 1.666 – 1.960



1298
AQUAMARIN-RING.
Deutschland.

750/- Gelbgold, Punze, Gesamtgewicht: ca. 11,0 g. EU-RM: 54. 1 Aquamarin im antiken Kissen-Schliff ca. 14,0 ct. Taxation für Versicherungszwecke vom Edelsteinuntersuchungslabor Uwe Nedrichs von 08/2022 über Wiederbeschaffungswert von € 7.500.
€ 1.800 – 2.400 | \$ 1.764 – 2.352



1295
FARBSTEIN-DIAMANT-ANHÄNGER.

750/- Gelbgold, getestet, Gesamtgewicht: ca. 51,5 g. 7,2 x 3,5 cm. 11 Diamanten im Achkant- und Brillant-Schliff zus. ca. 0,2 ct. M-N/VS2-SI1, 1 Brillant ca. 0,4 ct. N/VS2. 1 geschnittener grüner Farbstein, wohl Jadeit, Buddha Motiv.
€ 1.000 – 1.500 | \$ 980 – 1.470



1296
TURMALIN-DIAMANT-ARMBAND.

750/- Gelbgold, Punze, Gesamtgewicht: ca. 18,5 g. Länge 18,0 cm. 35 Brillanten zus. ca. 0,3 ct. 7 rechteckige, facettierte Turmaline zus. ca. 4,1 ct.
€ 1.100 – 1.200 | \$ 1.078 – 1.176



1299
KONVOLUT: TANSANIT-DIAMANT-RING UND OPAL-DIAMANT-RING.

750/-, 585/- Gelbgold, Punze, Gesamtgewicht: ca. 9,0 g. EU-RM: 53. 8 Brillanten zus. ca. 0,2 ct. 1 Opal im Cabochon-Schliff ca. 0,9 ct., 1 Tanzanit im Tropfen-Schliff ca. 0,9 ct.
€ 1.100 – 1.400 | \$ 1.078 – 1.372



1300
CITRIN-SET: ARMBAND UND RING.
Wohl Deutschland. Um 1980.

585/- Gelb-, Rotgold, Punze, Gesamtgewicht: ca. 64,0 g. EU-RM: 51. Innendurchmesser Armband 5,1 cm. 5 rechteckige, facettierte Citrine zus. ca. 49,8 ct. Meisterpunze.
€ 2.000 – 2.400 | \$ 1.960 – 2.352



VAN HAM



1301
KORALL-DIAMANT-COLLIER.
Um 1940.

750/- Gelbgold, Punze, Gesamtgewicht: ca. 148,0 g. Länge 46,0 cm. 10 Diamanten im Achtkant-Schliff zus. ca. 0,1 ct. Ca. 175 Sardegnakorall-Kugeln Ø ca. 7,9–8,6 mm, 1 ovale Koralle im Cabochon-Schliff 15,0 x 9,5 mm.
€ 1.000 – 1.200 | \$ 980 – 1.176 | ₣

1302
KORALL-PANZERARM BAND.
Deutschland.

585/- Gelbgold, Punze, Gesamtgewicht: ca. 40,5 g. Länge 19,5 cm. 5 Sardegnakorallen im Cabochon-Schliff zus. ca. 17,5 ct., 13,5 x 9,5 mm.
€ 1.300 – 1.500 | \$ 1.274 – 1.470 | ₣



Watches

1. Dezember 2022
Vorbesichtigung:
25.–28. November 2022

PATEK PHILIPPE
Nautilus
Ref. 5712G-001
Automatik | Gangreserve
Weißgold | Fullset
Taxe: € 70.000–90.000

ONLINE ONLY

JEWELS QUARTELY
17.–24. NOV. 2022

FASHION FROM PARIS
17.–24. NOV. 2022

ONLINE ONLY

Wir freuen uns, Ihnen zwei weitere ONLINE ONLY Auktionen im Bereich Fine Jewels und Fashion ankündigen zu können.

Im Rahmen der Auktion Jewels Quartely bieten wir Ihnen eine große Auswahl an exquisiten Klassikern wie Diamant- und Farbstein-Schmuck. Auch namhafte Marken wie Cartier, Niessing, Montblanc, sowie Luxusuhren der Häuser Omega, Patek Philippe oder Jaeger-LeCoultre sind erneut vertreten.

Bei unserer Fashion Auktion können Sie eine wunderbare Selektion an ausgewählten Accessoires wie zum Beispiel Tücher, Taschen, Gürtel und Sonnenbrillen entdecken. Ein besonderes Highlight in unserer Offerte ist eine Hermès Kelly Bag 32 in feinem, schwarzem Krokodilleder. Aber auch die gefragten Hermès-Carrés sind wie immer zahlreich in unserer Online-Auktion vertreten.

Von Chanel bis Prada über Louis Vuitton, Gucci, Dolce & Gabbana, Burberry oder Hermès – bei uns können Sie sich Ihren High Fashion Traum erfüllen.

Wir wünschen Ihnen viel Spaß beim Stöbern und viel Erfolg beim Bieten.

Unsere Expertin:
Leonie Polkläser
l.polklaeser@van-ham.com
+49 221 925862-602

SO BIETEN SIE MIT

Online-Katalog ansehen

Besuchen Sie unsere Website auf www.van-ham.com und öffnen Sie unseren Online-Katalog.

Einloggen oder registrieren

Loggen Sie sich in Ihrem Benutzerkonto ein oder registrieren Sie sich. VAN HAM benötigt für Neukunden Ihren Ausweis und Ihre komplette Rechnungsanschrift.

Zum Bieten anmelden

Um ein Gebot in der Auktion abgeben zu können, melden Sie sich im Katalog zum Bieten an. Nach Prüfung Ihrer Daten werden Sie zum Bieten freigeschaltet.

Gebotsabgabe & Ende der Auktion

Geben Sie Ihre Gebote ab. Die Auktion endet ab 18 Uhr, die Lose laufen nacheinander im 1-Minuten-Takt ab. Sollte jedoch ein Gebot bis 3 Minuten vor Ende der Ablaufzeit abgegeben werden, wird sich die Ablauf-Zeit um weitere 3 Minuten erhöhen.

Bezahlung und Versand

Am Folgetag der Auktion erhalten Sie zu den von Ihnen ersteigerten Werken die Rechnung inkl. Versandkosten, sowie einen Paylink zur schnellen und unkomplizierten Bezahlung.

Abb. rechts
GROSSÉ SAPHIR-DIAMANT-COLLIER
750/- Gelbgold, 3 Saphire zus. ca. 2,63 ct., 4 Brillanten zus. ca. 0,18 ct.
Taxe: € 1.100 – 1.300
aus: Jewels Quarterly

Abb. links
SAPHIR-DIAMANT-RING
750/- Gelb- und Weißgold, 22 Saphire zus. ca. 1,32 ct., 27 Brillanten zus. ca. 0,58 ct.
Taxe: € 600 – 700
aus: Jewels Quarterly



Abb. links
HERMÈS
Kelly 32 | Frankreich
Schwarzes Krokodilleder
Taxe: € 10.000 – 12.000
aus: Fashion from Paris

Abb. rechts
CHANEL
Kleine Umhängetasche 'Wallet On Chain' | Frankreich
Rotes Leder
Taxe: € 1.100 – 1.300
aus: Fashion from Paris

Abb. unten
HISTORISCHE OPAL-DIAMANT-BROSCHÉ
750/- Gelbgold, 7 Opal-Cabochoons zus. ca. 0,56 ct., 60 runde, facettierte Diamanten zus. ca. 0,9 ct.
Taxe: € 500 – 600
aus: Jewels Quarterly



Diamond –The 4 C's

Schliff | Cut

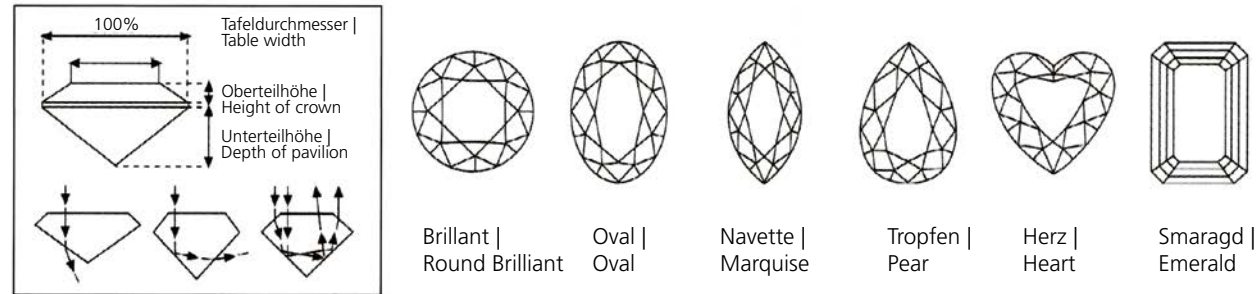

Farbe | Colour

D-E	F-G	H	I-J	K-L	M-N	O-P	Q-R	S-Z
Hochfeines Weiß + Hochfeines Weiß	Feines Weiß + Feines Weiß	Weiß	Leicht getöntes Weiß	Getöntes Weiß	Getönt 1	Getönt 2	Getönt 3	Getönt 4
River	Top Wesselton	Wesselton	Top Crystal Crystal	Top Cape	Cape	Light Yellow		Yellow

Bei der Graduierung von gefassten Diamanten kann es bei unterschiedlichen Goldfarben der Fassungen zu Abweichungen in der Farbgraduierung gegenüber Diamanten im ungefassten Zustand kommen.

Reinheit | Clarity

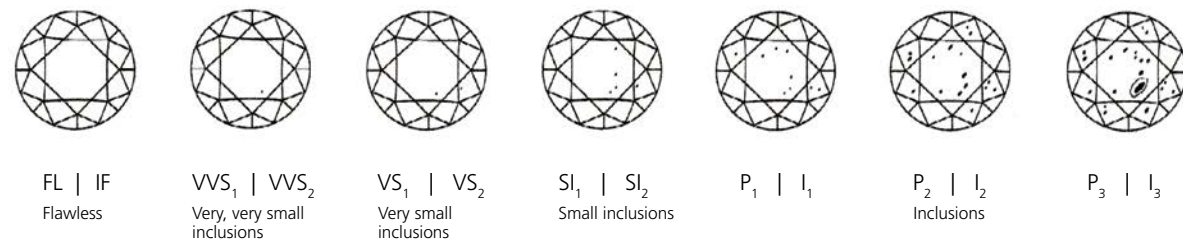

Gewicht | Carat

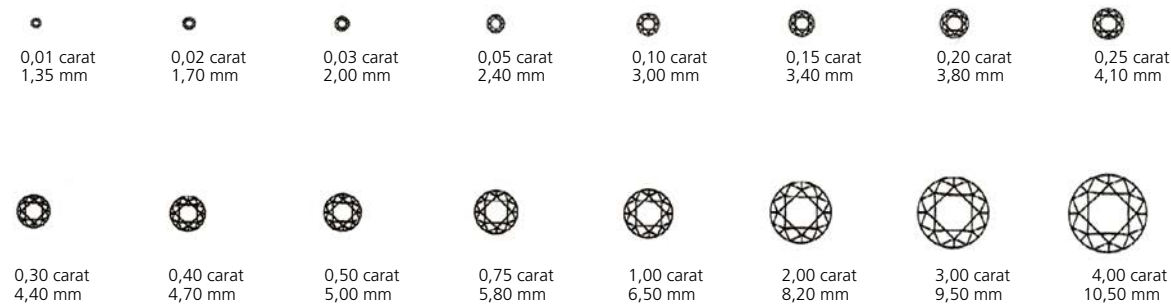

VAN HAM

Decorative Art

16. November 2022

Vorbesichtigung:

11.–14. November 2022

SELTENER LATERNENHUMPEN

Nürnberg | Michael Müller
1632/37 – 1640/41 | Silber mit
Teilverguldung und farbigem Email
Höhe ohne Aufhängung 16 cm
Taxe: € 13.000 – 18.000



Gratis-Kataloge | Online-Kataloge | Termine: www.van-ham.com

VAN HAM Kunstauktionen | Hitzelerstr. 2 | 50968 Köln | T +49 (221) 925862-0 | info@van-ham.com

Erläuterungen zum Katalog

Zustände

Bitte beachten Sie, dass die im Katalog angebotenen Objekte altersbedingte Gebrauchsspuren aufweisen. Diese werden nicht explizit in den Katalogbeschreibungen aufgezählt.

Das Fehlen eines solchen Hinweises schließt nicht aus, dass ein solches Los nicht doch möglicherweise Beschädigungen oder Restaurierungen aufweist. Der Zustand der angebotenen Objekte kann je nach Alter und Historie stark variieren.

Angabe von Legierungsgehalt und Gewichtsbestimmung

Nicht gestempelte sowie unpunzierte Edelmetalle werden mit Goldtest-Säuren auf den Legierungsgehalt überprüft. Die Bezeichnung „Gesamtgewicht“ bezieht sich auf das Schmuckstück bzw. Konvolut in Gänze inklusive Edelmetall, Steinbesatz und organische Substanzen. Die Karat (Gewicht)-Bestimmungen bei Diamanten und Edelsteinen werden im gefassten Zustand über Presidium Electronic Gemstone Gauge errechnet oder von beigefügten Gutachten übernommen und dienen der Orientierung. Hieraus können Abweichungen gegenüber den Diamanten und Edelsteinen im ungefassten Zustand erfolgen, für welche VAN HAM keine Haftung übernimmt. Die errechnete Karat-Angabe erfolgt mit dem Zusatz zirka. Für etwaige Abweichungen innerhalb der Toleranzen übernimmt VAN HAM keine Gewähr.

Behandlung von Edelsteinen

Traditionell wurden Edelsteine zur Steigerung der Farbe oder um das generelle Erscheinungsbild zu verbessern mit verschiedenen Techniken behandelt. Wir erinnern potenzielle Käufer daran, dass in dem Fall, wo sich keine spezifische Angabe in der Katalogbeschreibung befindet, die spezifisch auf den natürlichen Zustand des Steines hinweist, wir von einer eventuell früheren Behandlung ausgehen und dass solch eine Behandlung nicht unbedingt permanent ist.

Angaben in Expertisen

Für den Fall, dass VAN HAM über Laboratoriumsberichte verfügt, die spezifische Details über die Behandlung eines Steines angeben, werden diese Berichte zur Einsicht an potenzielle Käufer vorgelegt. Neue Arten von Behandlungen und neue wissenschaftliche Methoden, diese Behandlungen zu erkennen, werden andauernd entwickelt. Infolgedessen könnte es zu unterschiedlichen Angaben von verschiedenen Laboratorien bezüglich eventueller Behandlungen, der Art solcher Behandlungen und der Dauerhaftigkeit kommen. Referenzen zu Zertifikaten oder Befundberichten, die von den gemmologischen Laboratorien stammen, sind lediglich als Information für Bietende gedacht. VAN HAM übernimmt keine Verantwortung für die Richtigkeit, Bestimmungen oder Informationen, die in diesen Zertifikaten oder Berichten vorkommen.

Zustandsberichte

Fehlende Angaben in der Beschreibung deuten nicht auf den makellosen Zustand eines Lots hin, oder dass es verschleißfrei und fehlerfrei ist. VAN HAM bietet gerne Zustandsberichte über alle Lots, die in der Auktion vorkommen, an. Bitte setzen Sie sich mit uns in Verbindung. Kontaktnummern befinden sich im Katalog.

Maße

Die Maßangaben erfolgen in der Reihenfolge Höhe, Breite, Tiefe. Bei zweidimensionalen Werke Höhe vor Breite.

Export

Umsatzsteuer

Von der Umsatzsteuer (USt) befreit sind Ausfuhrlieferungen in Drittländer (d.h. außerhalb der EU) und – bei Angabe der USt.-Identifikations-Nr. – auch an Unternehmen in anderen EU-Mitgliedstaaten. Nehmen Auktionsteilnehmer ersteigerte Gegenstände selber in Drittländer mit, wird ihnen die USt erstattet, sobald dem Versteigerer der Ausfuhr- und Abnehmernachweis vorliegen.

Ausfuhr aus der EU:

Bei Ausfuhr aus der EU sind das Europäische Kulturgüter-schutzabkommen von 1993 und die UNESCO-Konvention von 1970 zu beachten. Bei einem Gesamtwarenwert ab € 1.000 ist die Vorlage von Ausfuhrgenehmigungen beim Zoll zwingend erforderlich. Für die Erstellung dieser Papiere berechnen wir € 25.

Bei Kunstwerken, die älter als 50 Jahre sind und folgende Wertgrenzen übersteigen, ist zusätzlich eine Genehmigung des Landeskultusministeriums erforderlich:

- Gemälde ab einem Wert von € 150.000
- Aquarelle, Gouachen und Pastelle ab € 30.000
- Skulpturen ab € 50.000
- Antiquitäten ab € 50.000

Ausfuhr innerhalb der EU:

Seit 6.8.2016 gilt das neue deutsche Kulturgutschutzgesetz (KGSG) für Exporte auch in ein anderes EU-Land. Bei Kunstwerken, die älter als 75 Jahre sind und folgende Wertgrenzen übersteigen, ist eine Genehmigung des Landeskultusministeriums erforderlich:

- Gemälde ab einem Wert von € 300.000
- Aquarelle, Gouachen und Pastelle ab € 100.000
- Skulpturen ab € 100.000
- Antiquitäten ab € 100.000

Ausfuhrgenehmigungen werden durch VAN HAM beim Landeskultusministerium NRW beantragt und sollen lt. KGSG binnen 10 Tagen erteilt werden. Bei Fragen wenden Sie sich bitte an Frau Olga Patriki (o.patriki@van-ham.com; Tel.: +49 (221) 925862-152).

Cites

Mit einem **‡** gekennzeichnete Objekte wurden unter Verwendung von Materialien hergestellt, für die beim Export in Länder außerhalb des EU-Vertragsgebietes eine Genehmigung nach CITES erforderlich ist. Wir machen darauf aufmerksam, dass eine Genehmigung im Regelfall nicht erteilt wird.

Käufe

Keine Anwendbarkeit der Regeln über den Verbrauchsgüterkauf (§§ 474 ff BGB)

Bei den von uns durchgeführten Versteigerungen handelt es sich um öffentlich zugängliche Versteigerungen i.S.d. § 312g Abs. 2 Nummer 10) BGB auf denen wir ausschließlich gebrauchte Gegenstände verkaufen. Daher finden die Regelungen zum Verbrauchsgüterkauf, §§ 474 ff BGB, gemäß § 474 Abs. 2 S. 2 BGB keine Anwendung. Das heißt, dass die verschiedenen besonderen Verbraucherschützenden Vorschriften der §§ 474 ff BGB (z.B. bestimmte Hinweispflichten, Beweiserleichterungen) auf einen von Ihnen im Rahmen der Versteigerung abgeschlossenen Kaufvertrag keine Anwendung finden. Die dort geregelten Rechte stehen Ihnen demnach nicht zu.

Katalogversand

Wir schicken Ihnen gern unseren aktuellen Katalog zu, den Sie auf unserer Homepage unter www.van-ham.com oder telefonisch unter 0221 925862-104 bestellen können. Auf gleichem Wege können Sie auch ein Katalogabonnement bestellen.

Vorbesichtigung

Während unserer Vorbesichtigung sind sämtliche zum Aufruf kommenden Gegenstände in unseren Räumen zu besichtigen. Für Fragen stehen Ihnen unsere Experten zur Verfügung.

Anmeldung zur Auktion

Falls Sie zum ersten Mal bei VAN HAM bieten möchten, registrieren Sie sich bitte mindestens 24 Stunden vor der Auktion über unser „Erstbieterformular“, das Sie auf unserer Homepage unter dem Punkt „Kaufen“ finden.

Schriftliche/Telefonische/Live Gebote

Bitte beachten Sie, dass Gebote schriftlich, per Fax oder über unseren Online-Katalog, spätestens 24 Stunden vor der Auktion, bei uns eintreffen müssen, da wir sonst deren Ausführung nicht zusichern können. Die angegebenen Höchstgebote werden nur so weit in Anspruch genommen, bis die Mindestpreise erreicht oder bis die Saalbieter bzw. andere schriftliche Aufträge überboten sind. Bei Schätzpreisen ab € 500 haben Sie auch die Möglichkeit, telefonisch mitzusteigern. Bitte verwenden Sie zur Gebotsabgabe das Gebotsformular am Ende des Kataloges. Über My VAN HAM können Sie live und sicher an einer Auktion teilnehmen. Eine Registrierung muss vor jeder Auktion neu vorgenommen werden und 24 Stunden vor jeder Auktion vorliegen.

Please find the English Version of our Explanations to the Catalogue on our Website!



Ausruf und Bietschritte

Die im Katalog aufgeführten Objekte werden ca. 20 % unterhalb des Schätzpreises, damit i.d.R. unterhalb des Limits, ausgerufen. Gesteigert wird in max. 10 %-Schritten, wobei sich der Auktionator Abweichungen vorbehält.

Aufgeld

Auf den Zuschlag wird ein Aufgeld von 32 % auf die ersten € 500.000 und auf die darüber hinausgehenden Beträge von 27 % inkl. MwSt. (ohne Ausweis) berechnet. Hierin ist die gesetzliche Umsatzsteuer bereits enthalten, welche jedoch wegen Differenzbesteuerung nach § 25a UStG nicht ausgewiesen werden darf. Objekte mit Sternchen (*) werden mit MwSt.-Ausweis berechnet. D.h. auf den Zuschlag wird ein Aufgeld von 25 % auf die ersten € 500.000 und auf die darüber hinausgehenden Beträge von 21 % berechnet. Auf die Summe von Zuschlag und Aufgeld wird hierbei die gesetzliche Umsatzsteuer von z.Zt. 19 % erhoben. Für Personen, die vorsteuerabzugsberechtigt sind, besteht generell die Möglichkeit des MwSt.-Ausweises. Wir bitten um schriftliche Mitteilung vor Rechnungsstellung. Soweit der Kunde den Gegenstand per Live-Online-Gebot über eine externe Plattform (z.B. www.the-saleroom.com) ersteigert hat, berechnet VAN HAM eine Umlage von 3% zum Ausgleich der dadurch entstehenden Fremdkosten, für ein Live-Online-Gebot über die Plattform von VAN HAM (My VAN HAM) wird eine Umlage von 0% berechnet.

Folgerechtsumlage

VAN HAM ist gemäß § 26 UrhG zur Zahlung einer gesetzlichen Folgerechtsgebühr auf den Verkaufserlös aller Originalwerke der bildenden Kunst und der Photographie verpflichtet, deren Urheber noch nicht 70 Jahre vor dem Ende des Kalenderjahres des Verkaufs verstorben sind. Der Käufer ist an dieser Gebühr mit 1,5 % auf den Zuschlag beteiligt.

Einlieferungen aus Drittländern

Objekte, die aus einem Drittland eingeführt wurden, sind im Katalog mit einem „N“ gekennzeichnet. Bei der Übergabe dieser Kunstwerke durch VAN HAM an den Käufer wird dieser zum Importeur und schuldet VAN HAM die Einfuhrumsatzsteuer in Höhe von z.Zt. 7 %. So gekennzeichnete Kunstwerke werden differenzbesteuert angeboten und die Einfuhrumsatzsteuer wird als Umlage in Höhe von 8 % weiterberechnet. Auf Anfrage unmittelbar nach der Auktion, kann die Rechnung für diese Objekte regelbesteuert ausgestellt werden. Der Mehrwertsteuer ausweis kann dann zum Vorsteuerabzug berechtigen bzw. kann bei einem Ausfuhrnachweis in ein Drittland erstattet werden.

Zahlung

Der Rechnungsbetrag ist per Electronic Cash, per Überweisung oder durch bankbestätigten Scheck zu begleichen. VAN HAM verschickt mit Rechnung per Email einen Paylink. Somit haben Sie die Möglichkeit per Sofortüberweisung mittels Klarna Ihre Rechnung zu begleichen. Schecks werden nur erfüllungshalber angenommen. Alle Steuern, Kosten, Gebühren (inklusive der VAN HAM in Abzug gebrachten Bankspesen) gehen zu Lasten des Kunden. Zahlungen ab € 10.000 pro Kalenderjahr werden entsprechend der gesetzlichen Vorgaben dokumentiert. Zahlungen können nur vom Rechnungsempfänger entgegengenommen werden. Für eine nachträgliche Umschreibung berechnen wir eine Bearbeitungsgebühr von € 25. Bei Zahlungsverzug können auf den Rechnungsbetrag Zinsen in Höhe von 1 % pro angebrochenem Monat berechnet werden.

Abholung

Bezahlte Objekte können während der Auktion abgeholt werden. Bei späterer Abholung bitten wir um kurze Nachricht, um Wartezeiten zu vermeiden. Objekte, die nicht spätestens drei Wochen nach Rechnungslegung abgeholt wurden, können auf Kosten des Käufers eingelagert werden.

Versand/Zoll

Nach Erhalt einer schriftlichen Versandanweisung wird der Versand bestmöglich durchgeführt und auf Wunsch versichert. Bei einem Versand in ein Nicht-EU-Land ist bei einem Gesamtwarenwert ab € 1.000 die Vorlage von Ausfuhrgenehmigungen beim Zoll zwingend erforderlich. Für die Erstellung dieser Papiere berechnen wir € 25.

Auktionsergebnisse

Auktionsergebnisse werden in Echtzeit in den Onlinekatalog übertragen. Diese bedürfen der Nachprüfung und sind ohne Gewähr. Auf Wunsch schicken wir Ihnen Ergebnis- und Restantenlisten zu. Ab dem ersten Werktag nach Auktion können Sie bei uns die Ergebnisse erhalten und unter www.van-ham.com einsehen (Telefon: 0221 925862-0).

Nachverkauf

In der Woche nach der Auktion können die unverkauften Objekte bei uns besichtigt und zum Schätzpreis plus Aufgeld erworben werden.

Ein Euro entspricht 0,98 US \$ bei den Schätzpreisen.

Einliefererverzeichnis *List of consignors*

101169: 1084 - 101613: 1108, 1172, 1173, 1229, 1236, 1255, 1280, 1301 - 107128: 1064, 1211, 1214, 1215 - 116342: 1028, 1202, 1203, 1204, 1230, 1275 - 117997: 1162 - 121946: 1003, 1006, 1015, 1016, 1019, 1025, 1029, 1030, 1100, 1106, 1110, 1122, 1134, 1154, 1155, 1206, 1207, 1208, 1287, 1288, 1289 - 122048: 1031, 1032, 1038, 1041, 1043, 1046, 1047, 1051, 1053, 1056, 1058, 1062, 1074, 1076, 1077, 1079, 1085, 1118 - 123674: 1281 - 123954: 1097, 1146, 1237 - 124816: 1059 - 126422: 1067, 1081, 1113, 1147, 1161, 1180, 1196 - 126709: 1123, 1126, 1137, 1269, 1291, 1295 - 127155: 1262, 1267 - 127157: 1071 - 127272: 1260 - 127731: 1089, 1095, 1278, 1290 - 128598: 1000, 1001, 1013, 1020, 1021, 1024, 1048, 1078, 1090, 1098, 1116, 1124, 1129, 1132, 1136, 1149, 1152, 1167, 1194, 1195 - 128631: 1176, 1177 - 128632: 1200, 1201 - 128736: 1120 - 128782: 1198, 1199, 1212 - 128821: 1138, 1139 - 128822: 1197 - 128855: 1185, 1186, 1187, 1188 - 128989: 1088 - 129109: 1027 - 129119: 1216, 1238 - 129139: 1075, 1179 - 129162: 1279, 1282, 1283, 1292 - 129204: 1169 - 129206: 1178 - 129237: 1302 - 129270: 1052, 1092, 1093, 1096, 1222, 1231 - 129314: 1044, 1225, 1227, 1242 - 129347: 1160, 1246, 1247 - 129349: 1057, 1061, 1135, 1163, 1165, 1205, 1217, 1223, 1268, 1284, 1285 - 129354: 1115, 1117, 1300 - 129379: 1004, 1080, 1082, 1087, 1142, 1164, 1168, 1171 - 129390: 1033, 1034, 1035, 1036, 1042, 1250, 1251, 1252, 1253, 1254 - 129419: 1022, 1065, 1157 - 129433: 1023, 1191 - 129478: 1101 - 129534: 1140, 1141, 1153 - 129553: 1133, 1256, 1257 - 129592: 1156, 1181, 1261 - 129602: 1094, 1182 - 129657: 1175, 1220 - 129661: 1109 - 401937: 1099, 1111 - 46476: 1007, 1144, 1170, 1192 - 48814: 1083, 1103, 1174, 1219 - 50616: 1018 - 57030: 1104, 1224, 1239, 1293, 1294 - 62904: 1148, 1298 - 65861: 1011, 1014, 1026, 1069, 1073, 1112, 1183, 1193, 1240, 1249, 1274 - 68362: 1221, 1226, 1259 - 73065: 1190 - 73774: 1119, 1209 - 76066: 1010, 1017, 1127, 1143, 1145, 1150, 1166, 1248, 1297 - 80423: 1054, 1055, 1121, 1263, 1264, 1265, 1266 - 80513: 1066, 1210 - 86216: 1068, 1072, 1086, 1130, 1131, 1213, 1234, 1258, 1277 - 87452: 1002 - 89879: 1037, 1039, 1040, 1060, 1063, 1091, 1107, 1125, 1128, 1158, 1184, 1218, 1232, 1241, 1243, 1244, 1245, 1270, 1276, 1296 - 90123: 1012, 1049, 1070, 1114, 1159 - 94571: 1005, 1008, 1009, 1050, 1189, 1235 - 96061: 1045, 1102, 1105, 1151, 1228, 1233, 1271, 1272, 1273, 1286, 1299.

The Art of Creating Value

Wir schaffen Werte
für Ihre Kunst!

Jetzt
bewerten
lassen

Persönliche Beratung und Leidenschaft für
Ihre Kunstwerke stehen bei uns im Mittelpunkt!
Besuchen Sie uns auf unserer Homepage
www.van-ham.com. Unser fachkundiges
Expertenteam freut sich auf Ihre Anfrage:

- Persönlich in Köln oder bei Ihnen zu Hause
- Online über das Objektbewertungsformular
auf unserer Homepage
- Schriftlich per E-Mail oder Brief
- Bei Expertentagen in Ihrer Nähe



www.van-ham.com/de/verkaufen

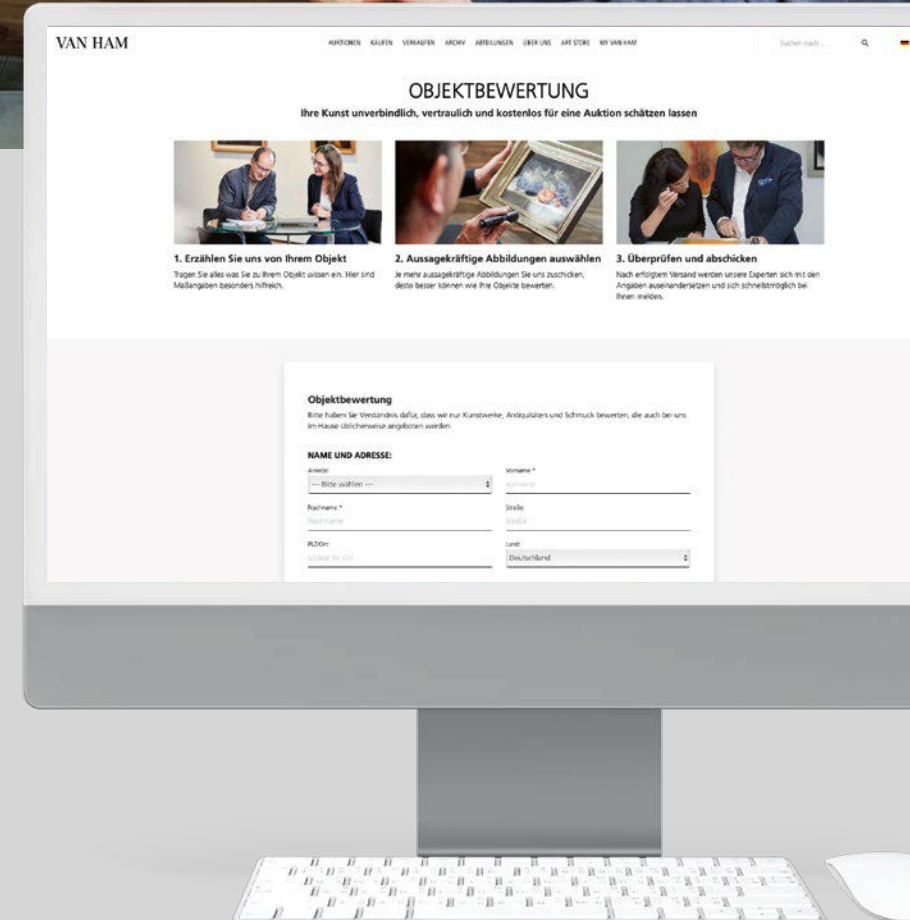

Mit einem Klick zu Ihrem schriftlichen Gebot!

Mit unserem **Online-Katalog** in der eigenen Bietplattform **My VAN HAM** sind Ihre Lieblingsstücke nur wenige Klicks entfernt. Als registrierter Nutzer können Sie Gebote im Vorfeld abgeben oder bei LIVE-Auktionen durch Live-Online-Bidding in Echtzeit mitbieten. Die Registrierung ist bis zu 24 Stunden vor der Auktion möglich.

Ihre Vorteile im Überblick:

- Hochauflösende Zusatzabbildungen der Werke und Rundumansichten der angebotenen Objekte
- Abruf von Zustandsberichten
- Nützliche Zusatzinformationen: Favoritenlisten verwalten, ungefähre Aufrufzeiten und vieles mehr

Online bei
MY VAN HAM
bieten!

The screenshot shows the VAN HAM website interface. At the top, there are navigation tabs: AUKTIONEN, KAUFEN, VERKAUFEN, MY VAN HAM, and ÜBER UNS. Below the navigation, there's a search bar with 'Suche nach:' and 'Losnummer' fields, and a 'Suche starten' button. The main content area displays three jewelry items for sale:

- Los 1087 SOLITAIRE-RING.** Taxe: € 4.300 – 5.000
- Los 1088 SMARAGD-DIAMANT-COLLIER.** Taxe: € 18.000 – 25.000
- Los 1089 SMARAGD-DIAMANT-COLLIER.** Taxe: € 2.000 – 2.400

Each item has a 'Telefongebot' checkbox and a 'Gebot' button. The page also shows a sorting dropdown set to 'Losnummer aufsteigend' and a pagination bar for 444 items.



<https://auction.van-ham.com/register>

Gebotsformular | Bidding form Auktion Nr. | Sale no:

VAN HAM

Firma | Company Name

Telefon für Auktion | Telephone for the sale

Vorname, Nachname, Titel | First, Last name, Title

Telefon für Auktion | Telephone for the sale

Straße | Street

Tel. | Fax

PLZ, Ort | Postcode, city

E-Mail

Land | Country

Bitte **keine** Rechnung vorab per E-Mail
Please **do not** send invoice in advance via e-mail.

Keine Anwendbarkeit der Regeln über den Verbrauchsgüterkauf (§§ 474 ff BGB) | Rules on the sale of consumer goods (§§ 474 ff BGB) do not apply

Bei den von uns durchgeführten Versteigerungen handelt es sich um öffentlich zugängliche Versteigerungen i.S.d. § 312g Abs. 2 Nummer 10) BGB auf denen wir ausschließlich gebrauchte Gegenstände verkaufen. Daher finden die Regelungen zum Verbrauchsgüterkauf, §§ 474 ff BGB, gemäß § 474 Abs. 2 S. 2 BGB keine Anwendung. Das heißt, dass die verschiedenen besonderen Verbraucherschützenden Vorschriften der §§ 474 ff BGB (z.B. bestimmte Hinweispflichten, Beweiserleichterungen) auf einen von Ihnen im Rahmen der Versteigerung abgeschlossenen Kaufvertrag keine Anwendung finden. Die dort geregelten Rechte stehen Ihnen demnach nicht zu.

Our auctions are publicly accessible auctions within the meaning of Section 312g (2) number 10) of the German Civil Code (BGB) in which we only sell used items. Therefore the regulations for the purchase of consumer goods, §§ 474 ff BGB, do not apply according to § 474 Abs. 2 S. 2 BGB. This means that the various special consumer protection provisions of §§ 474 ff BGB (e.g. certain notification obligations, facilitation of evidence) do not apply to a purchase contract concluded by you within the context of the auction. You are therefore not entitled to exercise the rights regulated there.

Gemäß **GWG (Geldwäschegesetz)** sind wir verpflichtet die Identität und Adresse aller Bieter zu überprüfen. Daher benötigen wir von Ihnen die Kopie eines gültigen amtlichen Ausweises und ggf. einen Adressnachweis, so dieser aus dem Ausweis nicht hervorgeht. Die von Ihnen angegebene Adresse ist für die Rechnungslegung verbindlich; für eine nachträgliche Umschreibung berechnen wir eine Bearbeitungsgebühr von € 25. Sollten Sie nicht für sich persönlich bieten, beachten Sie bitte unser Informationsblatt zum GWG.

According to the **GWG (Money Laundering Act)** we are obliged to verify the identity and address of all bidders. Therefore, we require a copy of a valid official identification document and, if necessary, proof of address if this is not evident from the identification document. The address provided by you is binding for invoicing purposes; we charge a processing fee of € 25 for any changes afterwards. If you are not bidding for yourself personally, please refer to our information sheet on the GWG.

ANGABEN BITTE IN DRUCKBUCHSTABEN | PLEASE WRITE CLEARLY

Gebote müssen 24 Stunden vor Auktion für Bestätigung eingehen. Bei identischen Geboten wird das als erstes eingegangene akzeptiert.
Bids must arrive 24 hours prior to the auction for confirmation. In the event of identical bids, the earliest bid received will take precedence.

Lot	Titel Title	Tel. Gebot Tel. bid	Max. Gebot (Gebot ohne Aufgeld) Max. bid (Bid without premium)
_____	_____	<input type="checkbox"/>	€ _____
_____	_____	<input type="checkbox"/>	€ _____
_____	_____	<input type="checkbox"/>	€ _____

NUR FÜR KUNST-HÄNDLER | FOR ART DEALERS ONLY:

Bitte mit MwSt-Ausweis Please use my VAT-No. for my invoice (VAT-identification number)

Bitte beachten Sie, dass die Ausführung von schriftlichen und telefonischen Geboten ein Service unseres Hauses ist. VAN HAM kann daher keine Zusicherung für deren Ausführung bzw. fehlerfreie Durchführung geben. Hiermit erkenne ich die im Katalog abgedruckten Geschäftsbedingungen an.

I understand that VAN HAM provides the service of executing absentee bids for the convenience of clients and that VAN HAM is not responsible for failing to execute bids or for errors related to the execution of bids. I accept the standard business conditions (see catalogue).

Ort, Datum | Place, date

Unterschrift | Signature

VAN HAM Kunstauktionen GmbH & Co. KG
Hitzelerstraße 2 | 50968 Köln
USt-ID Nr. DE 122 771 785
Amtsgericht Köln HR A 375

Tel. +49 (221) 925862-0
Fax. +49 (221) 925862-4
info@van-ham.com
www.van-ham.com

Persönlich haftender Gesellschafter:
VAN HAM Kunstauktionen Verwaltung GmbH
Amtsgericht Köln HR B 80313
Geschäftsführer Markus Eisenbeis

Köln, 01.01.2022

VAN HAM

Lot	Titel <i>Title</i>	Tel. Gebot <i>Tel. bid</i>	Max.Gebot (Gebot ohne Aufgeld) <i>Max.bid (Bid without premium)</i>
_____	_____	<input type="checkbox"/>	€ _____
_____	_____	<input type="checkbox"/>	€ _____
_____	_____	<input type="checkbox"/>	€ _____
_____	_____	<input type="checkbox"/>	€ _____
_____	_____	<input type="checkbox"/>	€ _____
_____	_____	<input type="checkbox"/>	€ _____
_____	_____	<input type="checkbox"/>	€ _____
_____	_____	<input type="checkbox"/>	€ _____

HINWEISE FÜR NICHT ANWESENDE BIETER | INFORMATION FOR ABSENTEE BIDDERS

Schriftliche/telefonische Gebote | *Absentee/Telephone bids*

Die umstehend und hier eingetragenen Gebote sind bindend und werden nur soweit in Anspruch genommen, wie andere Gebote überboten werden müssen. Das Aufgeld ist nicht enthalten; maßgeblich sind die eingetragenen Katalognummern. Bei Schätzpreisen ab € 500 haben Sie auch die Möglichkeit, telefonisch mitzusteigern. Per Fax geschickte Gebote müssen uns mit Original-Unterschrift bestätigt werden. Telefonische Gebote werden wie schriftliche Gebote behandelt. Bitte geben Sie uns statt des Höchstgebotes Ihre Telefon-Nr. an, unter der Sie zum Zeitpunkt der Auktion zu erreichen sind. Gespräche beim telefonischen Bieten können aufgezeichnet werden.

Im Interesse der Einlieferer können Gebote unter zwei Drittel der Schätzpreise nicht berücksichtigt werden. Ausfuhrlieferungen sind von der Mehrwertsteuer befreit, innerhalb der EU jedoch nur bei branchengleichen Unternehmen mit Umsatzsteuer-Identifikations-Nr.

The overleaf and here inscribed bids are binding and will only be utilized to the extent necessary to overbid other bids. The buyer's premium is not included. Decisive are the inscribed lot numbers. You have the possibility to bid for lots from € 500 upwards. Bids sent via fax have to be confirmed with the original signature. Telephone bids are treated like absentee bids. Telephone bidders should provide the telephone number at which they can be reached instead of a maximum bid. Phone calls during the telephone bidding can be recorded.

Bids below 2/3rds of the estimate price cannot be accepted. Exported purchases are free of VAT and within the EU only for art dealers with a VAT number.

Abholung | *Transport*

Bezahlte Objekte können während der Auktion abgeholt werden. Bei späterer Abholung bitten wir um kurze Nachricht vorab, um Wartezeiten zu vermeiden. Objekte, die nicht spätestens drei Wochen nach Rechnungslegung abgeholt wurden, können auf Kosten des Käufers eingelagert oder zugesandt werden.

Paid objects can be collected during the auction. In case of a later pick-up, please inform us to avoid delays. Objects not collected within three weeks of the invoice's issue date can be shipped or stored at the buyer's expense.

Auktionsergebnisse | *Auction results*

Ab dem ersten Werktag nach Auktion können Sie die Ergebnisse im **Internet** unter www.van-ham.com einsehen. *You find our results one day after the auction on www.van-ham.com.*

Ort, Datum | *Place, date*

Unterschrift | *Signature*

VAN HAM Kunstauktionen GmbH & Co. KG
Hitzelerstraße 2 | 50968 Köln
USt-ID Nr. DE 122 771 785
Amtsgericht Köln HR A 375

Tel. +49 (221) 925862-0
Fax. +49 (221) 925862-4
info@van-ham.com
www.van-ham.com

Persönlich haftender Gesellschafter:
VAN HAM Kunstauktionen Verwaltung GmbH
Amtsgericht Köln HR B 80313
Geschäftsführer Markus Eisenbeis

Köln, 01.01.2022

Mitgliedschaften



Datenbank
Kritischer
Werke



THE ART LOSS REGISTER™
Helping the victims of art theft

VAN HAM ist Partner von The Art Loss Register. Sämtliche Gegenstände in diesem Katalog, sofern sie eindeutig identifizierbar sind und einen Schätzwert von mindestens € 2.500 haben, wurden vor der Versteigerung mit dem Datenbestand des Registers individuell abgeglichen.

Bundesverband deutscher Kunstversteigerer e.V. (BDK)
Kunsthändlerverband Deutschland (KD)

Unsere Repräsentanzen

Hamburg

Dr. Katrin Stangenberg
Magdalenenstr. 18
20148 Hamburg
Tel.: +49 40 41 91 05 23
Fax: +49 40 41 91 05 24
Mobil: +49 172 14 81 800
hamburg@van-ham.com

Berlin

Dr. Katrin Stangenberg
Bleibtreustraße 48
10623 Berlin
Tel. +49 30 62 20 34 96
Mobil: +49 172 14 81 800
berlin@van-ham.com

München

Dr. Barbara Haubold
Elly-Ney-Str. 15
82327 Tutzing
Tel.: +49 81 58 99 712 88
Fax: +49 81 58 90 34 61
muenchen@van-ham.com

Belgien und Niederlande Dr. Petra Versteegh-Kühner

Sterrenlaan 6
3621 Rekem | Belgien
Tel.: +32 89 71 60 04
Fax: +32 89 71 60 05
Mobil: +31 620 40 21 87
p.versteegh@van-ham.com

Hauptsitz

VAN HAM Kunstauktionen
Hitzelerstraße 2
50968 Köln
Tel.: +49 221 92 58 62-0
Fax: +49 221 92 58 62-199
info@van-ham.com
www.van-ham.com

Beirat

Prof. Dr. Albert Mayer
Drs. Guido de Werd

VAN HAM

